

**MB-NP-480-K**  
**Maschinenbeleuchtung**  
**Machine illumination**  
**Éclairage pour machine**

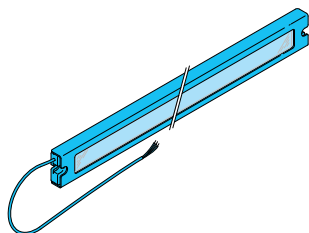

di-soric GmbH & Co. KG  
 Steinbeisstraße 6  
 DE-73660 Urbach  
 Fon: +49 (0) 71 81 / 98 79 - 0  
 Fax: +49 (0) 71 81 / 98 79 - 179  
 info@di-soric.com  
 www.di-soric.com

210051

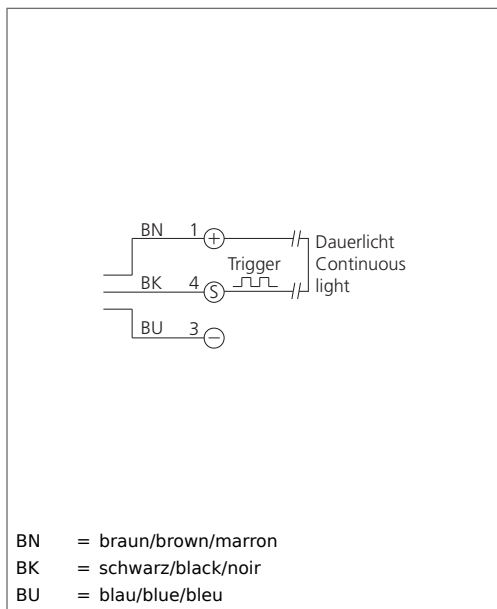

BN = braun/brown/marron  
 BK = schwarz/black/noir  
 BU = blau/blue/bleu

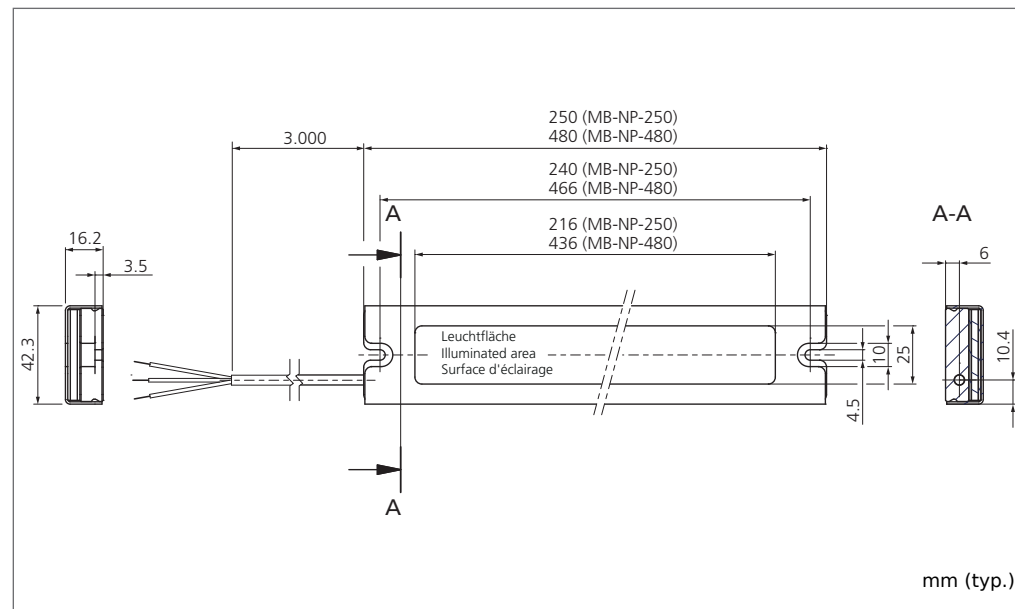

mm (typ.)

| Technische Daten (typ.)     | Technical data (typ.)      | Caractéristique techniques           | +20°C, 24V DC                                      |
|-----------------------------|----------------------------|--------------------------------------|--|
| Lichtfarbe                  | Light colour               | Type de lumière                      | Weiß (5000 K)/White (5000 K)/Blanc (5000 K), (LED) |
| Farbwiedergabeindex Ra      | Color rendering index CRI  | Indice de rendu de couleur IRC       | 85   |
| Betriebsspannung            | Service voltage            | Tension d'alimentation               | 24 V DC ± 5%, (Supply Class 2)                     |
| Eigenstromaufnahme          | Internal power consumption | Courant absorbé                      | 900 mA, (24 V DC)                                  |
| Triggereingang Low Pegel    | Trigger input low level    | Entrée de déclenchement niveau bas   | 0 ... ≤ 5,0 V                                      |
| Triggereingang High Pegel   | Trigger input high level   | Entrée de déclenchement niveau haut  | ≥ 8,0 ... 25,2 V                                   |
| Leistung                    | Power                      | Puissance                            | 21,6 W (24 V)                                      |
| Umgebungstemperatur         | Ambient temperature        | Température d'utilisation            | 0 ... +40 °C                                       |
| Schutzart                   | Protection class           | Indice de protection                 | IP 67  |
| Risikogruppe (DIN EN 62471) | Risk group (DIN EN 62471)  | Catégorie défavorisée (DIN EN 62471) | Freie Gruppe/Free group/Groupe libre               |



**Sicherheitshinweis**  
 Diese Geräte sind nicht zulässig für Sicherheitsanwendungen, insbesondere bei denen die Sicherheit von Personen von der Gerätefunktion abhängig ist. Der Einsatz der Geräte muss durch Fachpersonal erfolgen.

**Safety instructions**  
 The Instruments are not to be used for safety applications, in particular applications in which safety of persons depends on proper operation of the instruments. These instruments shall exclusively be used by qualified personnel.

**Instructions de sûreté**  
 La mise en œuvre de ces appareils doit être effectuée par du personnel qualifié. Ils ne doivent pas être utilisées pour des applications dans lesquelles la sécurité des personnes dépend du bon fonctionnement du matériel.



NFPA 79 Applications only. For adapters providing field wiring means refer to product information or customer support.  
 IND. CONT. EQ. 29W7  
 Enclosure Type 1  
 Supply Class 2

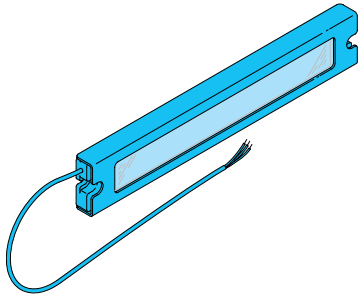

## Maschinenbeleuchtung



**Nicht dauerhaft in den Lichtstrahl blicken!**

Diese Beleuchtung erzeugt eine sichtbare oder unsichtbare Strahlung, welche bei dauerhafter Einwirkung schädlich sein kann!

**Wärmekonvektion gewährleisten!**

Die Erwärmung der Beleuchtung hat einen direkten Einfluss auf die Alterung/Lebensdauer der Beleuchtungs-LEDs! Je höher die Temperatur, desto stärker die Alterung.

- Beleuchtung nicht abdecken
- Beleuchtung bei längerer Nichtnutzung abschalten

**Betriebswärme folgendermaßen abführen:**

- Montage an eine kühlende Fläche (Maschinenkörper)
- Montage an einen externen Kühlkörper

**Regelmäßige Reinigung!**

Starke Verschmutzung verhindert den Lichtaustritt und erhöht die Wärmeentwicklung.

## Machine illumination



**Do not look into the light beam for a prolonged period of time!**

This light produces radiation which may or may not be visible and prolonged exposure may be harmful!

**Ensure heat convection!**

The heating of the light has a direct impact on the ageing/lifetime of the light LEDs! The higher the temperature, the faster the ageing process.

- Do not cover the light
- Switch off light when it is not being used for longer periods of time

**Dissipate operating heat as follows:**

- Install on a cool surface (machine structure)
- Install on an external cooling element

**Clean on a regular basis!**

Heavy contamination prevents light emission and increases heat development.

## Éclairage pour machine



**Ne pas regarder le rayon lumineux pendant une période de temps prolongée!**

Cette lumière produit des radiations qui pourraient ou ne pourraient pas être visibles et une exposition prolongée peut être nuisible!

**Protéger de l'émission de chaleur!**

La chaleur émise par la lumière a un effet direct sur le vieillissement/la durée de vie des LED! Plus la température s'élève, plus rapide est le processus de vieillissement

- Ne pas couvrir la lumière
- Éteindre l'éclairage lorsqu'il n'est pas utilisé pendant de longues périodes

**Dissiper la chaleur d'émission comme suit:**

- Installer sur une surface froide (structure de la machine)
- Installer sur un élément refroidissant externe

**Nettoyer régulièrement**

L'encrassement entrave la bonne émission de l'éclairage et accroît l'émission de chaleur

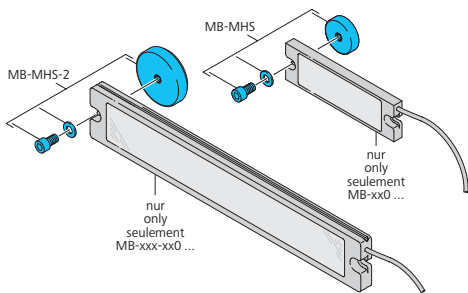

## Magnethalteset

Magnethalteset **MB-MHS-x**... zum Befestigen von Maschinenbeleuchtungen an einer ferromagnetischen Oberfläche. Der Einsatz des Magnethaltesets ist nur bei ausreichender Haftkraft der ferromagnetischen Oberfläche zulässig!

### Set besteht aus:

- 2 x Haltemagnet
- 2 x Schraube M4 x 10
- 2 x Scheibe

**MB-MHS** sind ausschließlich für Maschinenbeleuchtungen der Serie **MB-xx0**... vorgesehen.

**MB-MHS-2** sind ausschließlich für Maschinenbeleuchtungen der Serien **MB-xxx-xx0**... vorgesehen.

## Magnetic Holder Set

Magnetic Holding Set **MB-MHS-x**... for mounting of machine illumination on a ferromagnetic surface. The usage of the Magnetic Holding Set is only permitted if a sufficient adhesive force of the ferromagnetic surface is available!

### The set consists of:

- 2 x magnetic holders
- 2 x screws M4 x 10
- 2 x washers

Use **MB-MHS** only with machine illumination series **MB-xx0**...

Use **MB-MHS-2** only with machine illumination series **MB-xxx-xx0**...

## Kit de fixation magnétique

Le kit de fixation magnétique **MB-MHS-x**... pour les éclairages machines s'utilise dans le cas d'une fixation sur une surface qui dispose d'une force d'adhérence ferromagnétique.

### Le kit comprend :

- 2 x équerres de fixation
- 2 x rondelles plates
- 2 x écrous M4 x 10

Le kit **MB-MHS** s'utilise uniquement avec les éclairages machines Série **MB-xx0**...

Le kit **MB-MHS-2** s'utilise uniquement avec les éclairages machines Séries **MB-xxx-xx0**...

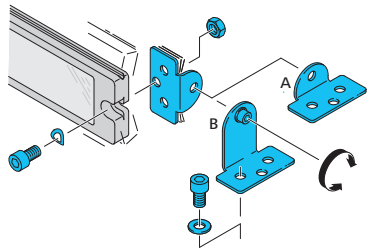

## Befestigungswinkel

Schwenkbarer Befestigungswinkel **BW-MB** zur Montage von Maschinenbeleuchtungen.

### Set besteht aus:

- 4 x Befestigungswinkel, kurze Schenkel (A)
- 2 x Befestigungswinkel, lange Schenkel (B)
- 8 x Schraube M4 x 10
- 4 x Federring
- 6 x Scheibe
- 4 x Sechskantmutter M4

## Mounting Bracket

Swivelling mounting bracket **BW-MB** for mounting of machine illuminations.

### The set consists of:

- 4 x mounting brackets, short arms (A)
- 2 x mounting brackets, long arms (B)
- 8 x screws M4 x 10
- 8 x wave washers
- 6 x washers
- 4 x hex nut M4

## Équerre de fixation

Les équerres pivotantes **BW-MB** servent pour la fixation des éclairages machines.

### Le kit comprend :

- 4 x équerres de fixation, branche courte (A)
- 2 x équerres de fixation, branche longue (B)
- 8 x vis M4 x 10
- 8 x rondelles dentelées
- 6 x rondelles plates
- 4 x écrous M4