

	FDB20x/FDB201-AA FDB22x/FDB221-AA	FDB291	FDBZ291	FDX291
en	Detector base	Base attachment	Detector designation plate	Dummy detector
de	Meldersockel	Sockelzusatz	Melder kennzeichen	Dummy-Melder
fr	Embase de détecteur	Accessoire d'embase	Porte-étiquette	Faux détecteur
es	Zócalo del detector	Base de montaje	Placa de designación del detector	Detector dummy
it	Base del rivelatore	Supporto per base	Piastra di identificazione	Finto rivelatore

en Installation **de** Montage **fr** Montage **es** Montaje **it** Montaggio

en Space requirements

When fitting the detector base, leave horizontal and vertical space around the base for service and inspection work.

de Platzbedarf

Halten Sie bei der Montage der Meldersockel für Service- und Revisionsarbeiten die horizontalen und vertikalen Freiräume ein.

fr Encombrement

Maintenez les espaces libres horizontal et vertical lors du montage de l'embase de détecteur pour les travaux de service et de révision.

es Espacio requerido

Durante el montaje de los zócalos de detector, respete los espacios horizontales y verticales para los trabajos de mantenimiento y revisión.

it Ingombro

In occasione del montaggio delle basi del rivelatore, rispettare gli spazi liberi orizzontali e verticali per lavori di manutenzione e di revisione.

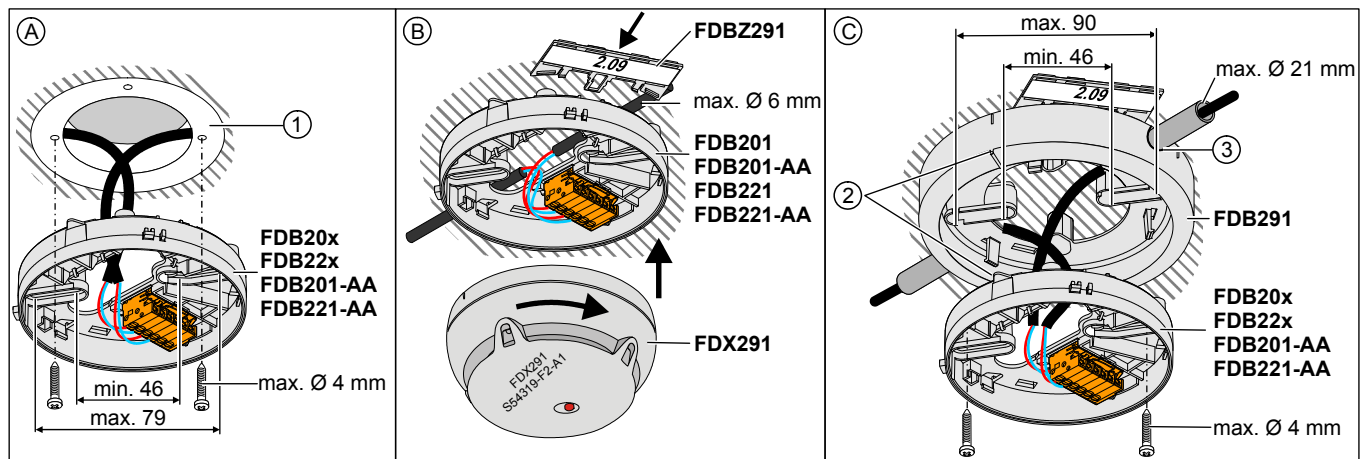
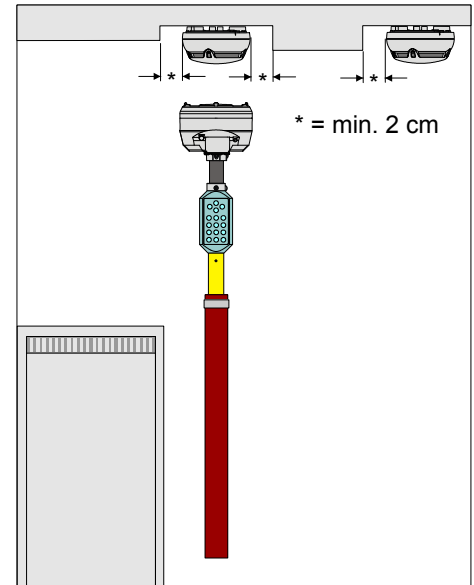

	en	de	fr	es	it
A	Recess-mounted supply leads	Unterputz-Zuleitungen	Câbles d'alimentation encastrés	Líneas de alimentación para montaje empotrado	Linee di alimentazione montate a incasso
B	Surface-mounted supply leads up to max. Ø 6 mm	Aufputz-Zuleitungen bis max. Ø 6 mm	Câble saillant jusqu'à max. Ø 6 mm	Líneas de alimentación para montaje en superficie hasta máx. Ø 6 mm	Linee di alimentazione montate a parete con Ø max di 6 mm
C	Surface-mounted supply leads up to max. Ø 21 mm	Aufputz-Zuleitungen bis max. Ø 21 mm	Câble saillant jusqu'à max. Ø 21 mm	Líneas de alimentación para montaje en superficie hasta máx. Ø 21 mm	Linee di alimentazione montate a parete con Ø max di 21 mm
1	Recess box	Unterputzdose	Boîtier encastré	Caja empotrada	Box incassato
2	Marking	Markierung	Marquage	Marca	Marcatura
3	Break out required entry points	Gewünschte Leitungseinführungen ausbrechen	Pratiquez les ouvertures requises pour les entrées de câbles	Romper las entradas de línea deseadas	Aprire le entrate cavo richieste

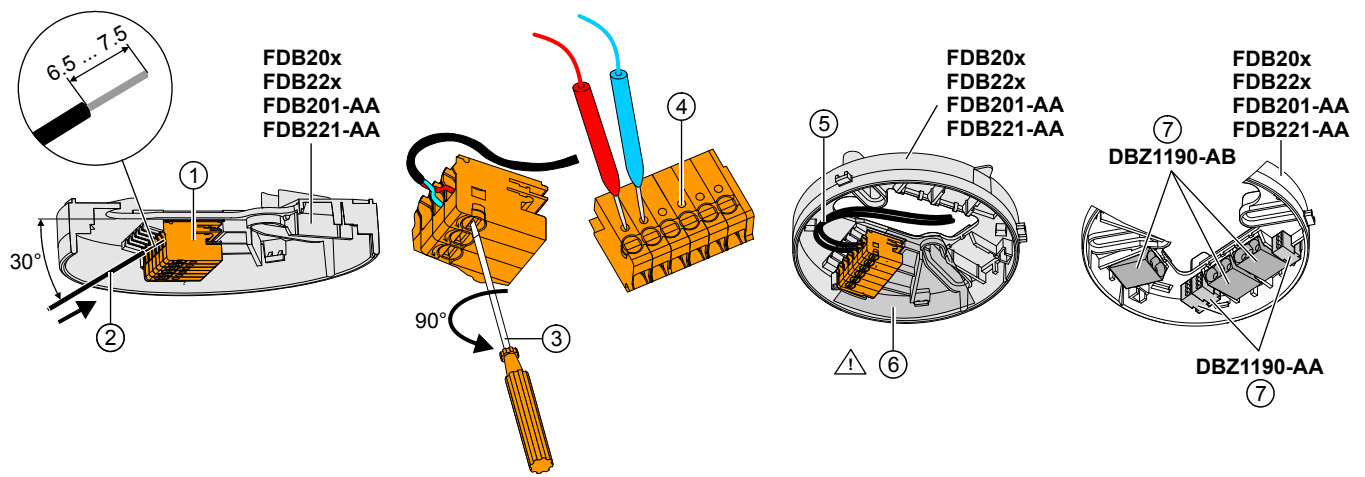

	en	de	fr	es	it
1	Spring clip	Federklemme	Clip à ressort	Terminal elástico	Clip a molla
2	Insert wire (without using tools) at angle of approx. 30°	Draht ohne Werkzeug im Winkel von ca. 30° einstecken	Insérer le câble sans outil avec un angle de 30° env.	Introducir el hilo sin herramienta en un ángulo de aprox. 30°	Inserire il filo senza utensili con un'angolatura di circa 30°
3	Only to loosen the wire and to introduce the strand turn the screwdriver in direction of arrow (left)	Nur zum Lösen der Leiter und zum Einführen von Litze den Schraubendreher in Pfeilrichtung (links) drehen	Ne tournez le tournevis dans la direction de la flèche (gauche) que pour déconnecter le conducteur et pour introduire la tresse	Girar el destornillador en la dirección de la flecha (a la izquierda) únicamente para aflojar los conductores y para introducir el conductor trenzado	Ruotare il cacciavite nel senso della freccia (a sinistra) solo per allentare i conduttori e per inserire il cavetto
4	Contactings for test probe	Kontaktierungen für Prüfspitzen	Emplacements de contact pour ballons d'essai	Contactos para sondas de prueba	Contatti per test di prova
5	Cable entry: The conductor loops must lie flat at the base bottom	Kabeleinführung: Die Leiterschlaufen müssen im Sockelboden flach anliegen	Entrée de câbles: Les boucles de conducteurs doivent être à plat dans le fond de l'embase	Entrada de cable: Los bucles de los conductores deben estar dispuestos en posición plana en la parte inferior del zócalo	Entrata cavo: Gli avvolgimenti di cavo devono restare a filo della parte inferiore della base
6	The detector loops may not exceed/overlap this range, otherwise the detector base cannot be used	Die Leiterschlaufen dürfen nicht über diesem Bereich liegen, sonst kann der Melder nicht eingesetzt werden	Les boucles de conducteurs ne doivent pas dépasser cette zone; le détecteur ne pourrait alors pas être installé	Los bucles de los conductores no deben encontrarse por encima de esta área ya que de otro modo no podría montarse el detector	Gli avvolgimenti di cavo non devono sporgere da questa zona, altrimenti non sarà possibile inserire il rivelatore
7	Extra terminals	Zusätzliche Klemmen	Bornes supplémentaires	Terminales adicionales	Morsetti supplementari

en Connection diagram for collective

es Diagrama de conexión para colectivo

de Anschlusschema für kollektiv

it Schema di collegamento per collettivo

fr Schéma de raccordement pour collective

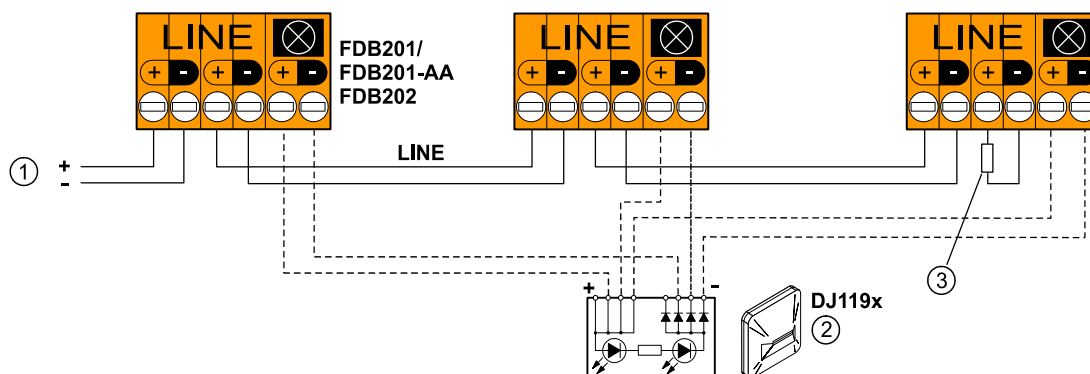

	en	de	fr	es	it
1	Control unit	Zentrale	Unité de contrôle	Unidad de control	Centrale
2	Ext. alarm indicator	Ext. Alarmindikator	Indicateur d'alarme ext.	Indicador de alarma externo	Indicatore di allarme est
3	End of line element depending on control unit	Linienabschluss zentralenspezifisch	Elément terminal spécifique à l'unité de contrôle	Terminación de línea dependiendo de la unidad de control	Fine linea dipendente dalla centrale

en Connection diagram for FDnet/C-NET

es Diagrama de conexión para FDnet/C-NET

de Anschlusschema für FDnet/C-NET

it Schema di collegamento per l'FDnet/C-NET

fr Schéma de raccordement pour FDnet/C-NET

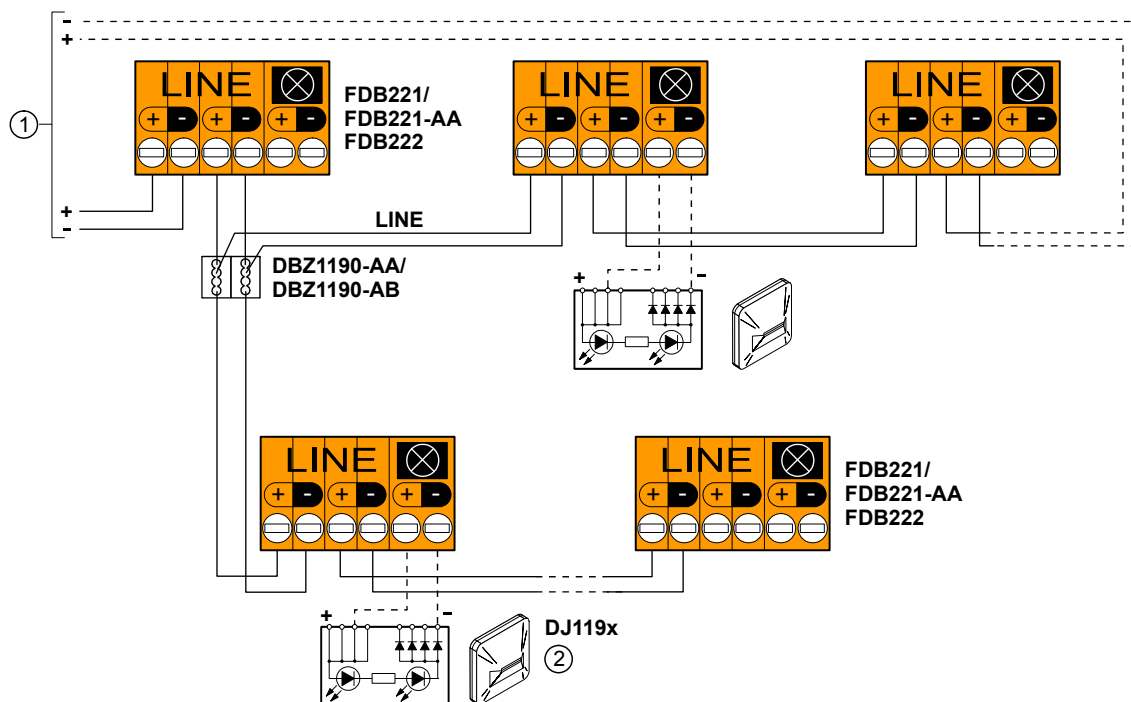

	en	de	fr	es	it
1	Control unit	Zentrale	Unité de contrôle	Unidad de control	Centrale
2	Ext. alarm indicator	Ext. Alarmindikator	Indicateur d'alarme ext.	Indicador de alarma externo	Indicatore di allarme est

en Details for ordering

es Datos de pedido

de Bestellangaben

it Dati per l'ordinazione

fr Détails pour passer commande

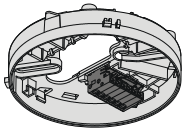
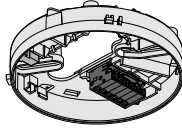
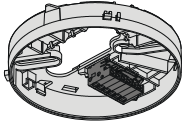
FDB201	A5Q0003814	en Detector base (collective; distant)
		de Meldersockel (kollektiv; distanziert)
		fr Embase de détecteur (collective; éloignée)
		es Zócalo del detector (colectivo; distanciado)
		it Base del rivelatore (collettivo; distanziata)
FDB201-AA	A5Q00012742	en Detector base (collective incl. 1 micro terminal; distant)
		de Meldersockel (kollektiv inkl. 1 Mikroklemme; distanziert)
		fr Embase de détecteur (collective, 1 microbornier incl.; éloignée)
		es Zócalo del detector (colectivo incl. 1 microterminal; distanciado)
		it Base del rivelatore (collettivo completa di 1 morsettiera; distanziata)
FDB202	S54319-F3-A1	en Detector base (collective; supported)
		de Meldersockel (kollektiv; aufliegend)
		fr Embase de détecteur (collective; en saillie)
		es Zócalo del detector (colectivo; apoyado)
		it Base del rivelatore (collettivo; poggiante)

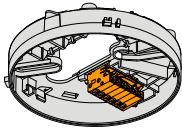
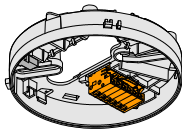
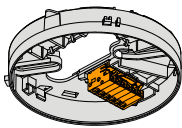
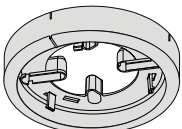
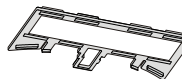
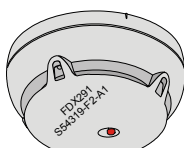
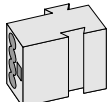
FDB221	A5Q0001664	en Detector base (addressable; distant) de Meldersockel (adressierbar; distanziert) fr Embase de détecteur (adressable; éloignée) es Zócalo del detector (direccionable; distanciado) it Base del rivelatore (indirizzabile; distanziata)
		
FDB221-AA	A5Q00012741	en Detector base (addressable incl. 1 micro terminal; distant) de Meldersockel (adressierbar inkl. 1 Mikroklemme; distanziert) fr Embase de détecteur (adressable, 1 microbornier incl.; éloignée) es Zócalo del detector (direccionable incl. 1 microterminal; distanciado) it Base del rivelatore (indirizzabile completa di 1 morsettiera; distanziata)
		
FDB222	S54319-F1-A1	en Detector base (addressable; supported) de Meldersockel (adressierbar; aufliegend) fr Embase de détecteur (adressable; en saillie) es Zócalo del detector (direccionable; apoyado) it Base del rivelatore (indirizzabile; poggiante)
		
FDB291	A5Q00001603	en Base attachment de Sockelzusatz fr Accessoire d'embase es Accessoire d'embase it Supporto per base
		
FDBZ291	A5Q00002621	en Designation plate de Melderkennzeichen fr Porte-étiquette es Placa de designación del detector it Piastra di identificazione
		
FDX291	S54319-F2-A1	en Dummy detector (protects the detector base against soiling) de Dummy-Melder (schützt den Meldersockel vor Verschmutzung) fr Faux détecteur (protège l'embase de détecteur contre l'encrassement) es Detector dummy (protege el zócalo del detector de la suciedad) it Finto rivelatore (protegge la base del rivelatore dallo sporco)
		
DBZ1190-AA	4677080001	en Micro terminal 0.28 ... 0.5 mm ² de Mikroklemme 0,28 ... 0,5 mm ² fr Microbornier 0,28 ... 0,5 mm ² es Microterminal 0,28 ... 0,5 mm ² it Micro morsettiera 0,28 ... 0,5 mm ²
		
DBZ1190-AB	4942340001	en Connection terminal 1 ... 2.5 mm ² de Verbindungsklemme 1 ... 2,5 mm ² fr Bornier 1 ... 2,5 mm ² es Terminal de conexión 1 ... 2,5 mm ² it Morsetto di collegamento 1 ... 2,5 mm ²
