

**Инклинометр
B1N360V-Q20L60-2Li2-H1151/3GD**

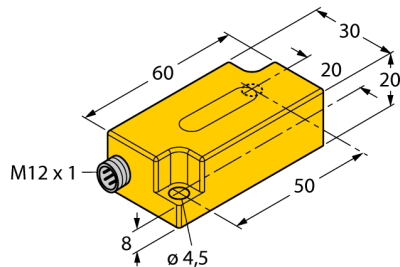

- АTEX категория II 3 G, Ex зона 2
- АTEX категория II 3 D, Ex зона 22
- Прямоугольный, пластмасса, поликарбонат
- Компактный корпус
- Подключение через вилки M12x1
- Время отклика 0,1 с
- 10...30 В =
- Два выхода 4 ... 20 мА повышают надежность безопасность за счет дублирования

Схема подключения

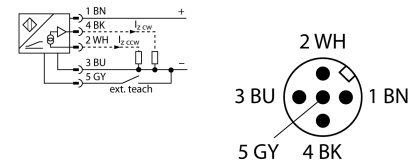

Принцип действия

The TURCK inclinometers incorporate a micromechanical pendulum, operating on the principle of MEMS technology (Mikro Elektro Mechanic Systems).

The pendulum basically consists of two 'plate' electrodes arranged in parallel with a dielectric placed in the middle. When the sensor is inclined, the dielectric in the middle moves, causing the capacitance ratio between both electrodes to change.

The downstream electronics evaluates this change in capacitance and generates a corresponding output signal.

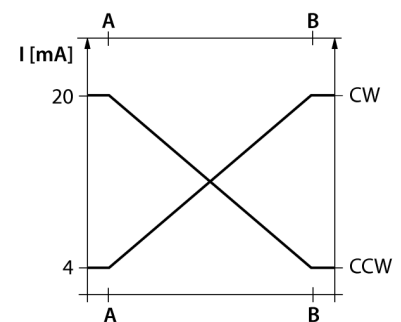

Тип	B1N360V-Q20L60-2Li2-H1151/3GD
Идент. №	1534113
Диапазон измерений [А...В]	0...360 °
Повторяемость	≤ 0.2 % измеряемого диапазона А - В
Отклонение от линейности	≤ 0.6 %
Температурный дрейф	≤ ± 0.05 %/K
Разрешение	≤ 0.14 °
Температура окружающей среды	-30...+70 °С во взрывоопасных зонах см. вкладыш с инструкцией
Рабочее напряжение	10... 30В =
Номинальное напряжение на изоляции	≤ 0.5 кВ
Защита от короткого замыкания	да
Защита от обрыва провода/ обратной полярности	yes/ полн.
Выходная функция	5-контакт., аналоговый выход
Токовый выход	4...20мА 2 outputs, one for CW and one for CCW
Сопrotивление нагрузки токового выхода	≤ 0.2 кΩ
Время отклика	0.1 с Time for the output signal to reach 90% of the adjusted measuring range
Потребление тока	50...105 мАА (в зависимости от напряжения)
Допущен по	Сертификат соответствия АТЕХTURCK Ex-12002Н Х
Маркировка прибора	Ex II 3 G Ex nA IIC T5 Gc/II 3 D Ex tc IIIC T85°C Dc
Конструкция	прямоугольный, Q20L60
Размеры	60 x 30 x 20 мм
Материал корпуса	Пластмасса, ПК
Соединение	разъем, M12 x 1
Вибростойкость	55 Гц (1 мм)
Ударопрочность	30 г (11 мс)
Класс защиты	IP68 / IP69K
MTTF	203лет в соответствии с SN 29500-(Изд. 99) 40 °С
В объем поставки включены:	Клипса безопасности SC-M12/3GD, SC-M12/3GD

Инклинометр B1N360V-Q20L60-2Li2-H1151/3GD

TURCK

Industrial
Automation

Инструкция по монтажу / Описание

Угол наклона

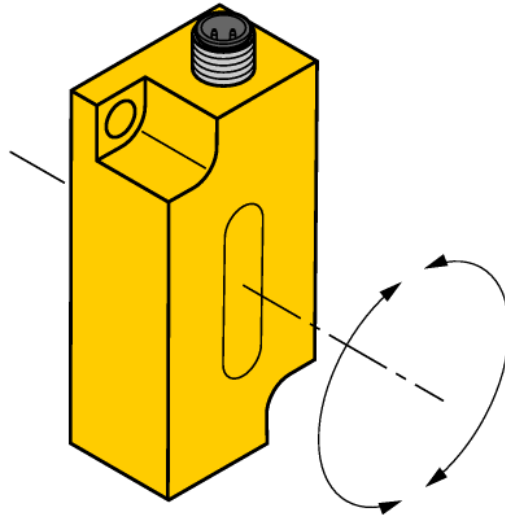

Настройка диапазона измерения через адаптер TX1-Q20L60

Установка углового диапазона в направлении по часовой стрелке:

- Поверните датчик в начальную позицию
- Нажмите и удерживайте Teach-Gnd, пока значение на выходе не станет 4 мА (приблиз. 1 с)
- Поверните датчик в конечную позицию
- Нажмите и удерживайте Teach-Gnd, пока значение на выходе не станет 20 мА (приблиз. 3 с)

Переустановка диапазона по углу:

- Нажмите и удерживайте Teach-Gnd пока значение на выходе не станет 12 мА (прибл. 6 с)
- Измерение угла настроено на 360° (в положении "соединитель сверху" датчик обеспечивает выходной сигнал в соответствии с углом 0°)

Инклинометр B1N360V-Q20L60-2Li2-H1151/3GD

TURCK

Industrial
Automation

Аксессуары

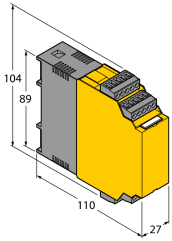
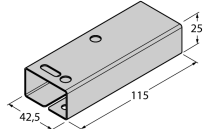
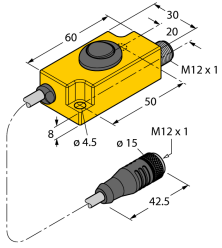
Наименование	Идент. №		Чертеж с размерами
IM43-13-SR	7540041	Модуль контроля предельного значения; одноканальный; вход 0/4...20 мА или 0/2...10 В; питание 2-х или 3-х проводных преобразователей/датчиков; предельное значение устанавливаемое поворотным кодовым переключателем; три релейных выхода, каждый из которых с одним нормально открытым контактом; съемные клеммные блоки; ширина 27 мм; универсальное питание 20...250 В УС; другие модули контроля предельного значения описаны в каталоге "Интерфейсные технологии".	
SG-Q20L60	6901100	Защитный кожух для инклинометров в корпусе Q20L60; обеспечивает защиту от механического воздействия, материал: Нерж. сталь	
TX1-Q20L60	6967114	Обучающий адаптер для индуктивных датчиков линейного положения, угла поворота, ультразвуковых и емкостных датчиков	

Инструкция по эксплуатации

Использование по назначению

Это устройство соответствует директиве 94/9/EC и пригодно для использования во взрывоопасных областях согласно EN60079-0:2009, EN60079-15:2010 и EN60079-31:2009.

При определении возможности и корректности применения необходимо соблюдение национальных директивных документов.

Для использования во взрывоопасных зонах в соответствии с классификацией

II 3 G и II 3 D (Группа II, категория 3 G, электрическое оборудование для газовой атмосферы и категории 3 D, электрическое оборудование для атмосферы с высокой запыленностью.).

Маркировка (см. на приборе или в технической документации)

Ex II 3 G Ex nA IIC T5 Gc acc. to EN 60079-0:2009 and EN 60079-15:2010 and Ex II 3 D Ex tc IIIC T85°C Dc acc. to EN 60079-0:2009 and EN 60079-31:2009

Допустимая локальная температура окружающей среды

-30...+70 °C

Установка / Ввод в эксплуатацию

Этот прибор должен устанавливаться, подсоединяться и эксплуатироваться подготовленным и квалифицированным персоналом. Квалифицированный персонал должен обладать знаниями в области классов защиты, директивных документов, касающихся эксплуатации электрического оборудования во взрывоопасных зонах.

Проверьте, соответствует ли классификация и маркировка прибора реальным условиям применения.

Инструкции по установке и монтажу

Избегайте статического заряда на поверхности пластмассовых приборов и кабелей. Очистка поверхности допускается только с помощью слегка влажной ткани. Не производите монтаж прибора в потоке пыли и не допускайте покрытия прибора пылью.

Прибор и подключающие кабели должны быть защищены от возможных механических повреждений. Необходимо также экранирование прибора от сильных электро-магнитных полей.

Данные по конфигурации пинов и электрическая спецификация указаны на маркировке и в техническом описании.

Для того, чтобы избежать загрязнения устройства, удаляйте имеющиеся заглушки кабельных вводов только непосредственно перед включением прибора и монтажом розетки.

Специальные условия для обеспечения безопасной работы

Для приборов с разъемом M12 используйте установленный предохранительный зажим SC-M12/3GD. Защитные клипсы SC-M12/3GD не требуются при использовании защитного корпуса SG-Q20L60.

Не рассоединяйте разъем под нагрузкой.

В непосредственной близости от разъема необходимо разместить надпись "Не разъединять под нагрузкой" / Do not separate when energized.

Прибор должен быть защищен от каких-либо механических повреждений и УФ-излучения. Выбирая принадлежности, имеющие значение для утверждения, всегда обеспечивайте, чтобы они устанавливались в соответствии со сферой применения.

Load voltage and operating voltage of this equipment must be provided by power supplies featuring safe isolation (IEC 60 364/ UL 508), which ensures that the rated voltage (24 VDC +20% = 28.8 VDC) of the equipment is not exceeded by more than 40%.

Ремонт и техническое обслуживание

Прибор не ремонтпригоден. Любой ремонт или изменения в конструкции прибора, произведенные не производителем, влекут за собой аннулирование допуска прибора к эксплуатации. Важнейшие данные из сертификата прибора приводятся.