

**Монтажный зажим
для датчиков линейного перемещения Li-Q25L
M4-Q25L**

- Монтажный зажим для датчиков линейного перемещения Q25L
- Нерж. сталь
- Упаковка: 2 шт.
- Вкл. 2 x MN-M4-Q25

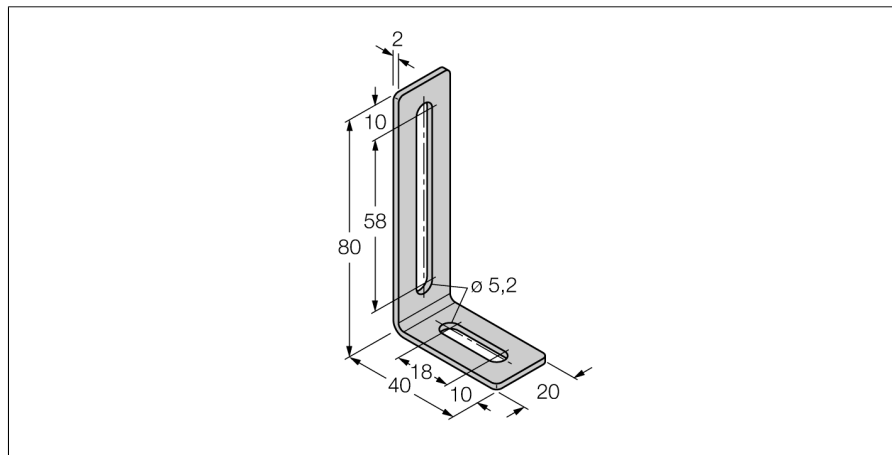

Тип	M4-Q25L
Идент. №	6901048

В объем поставки включены: Скользящие блоки и винты