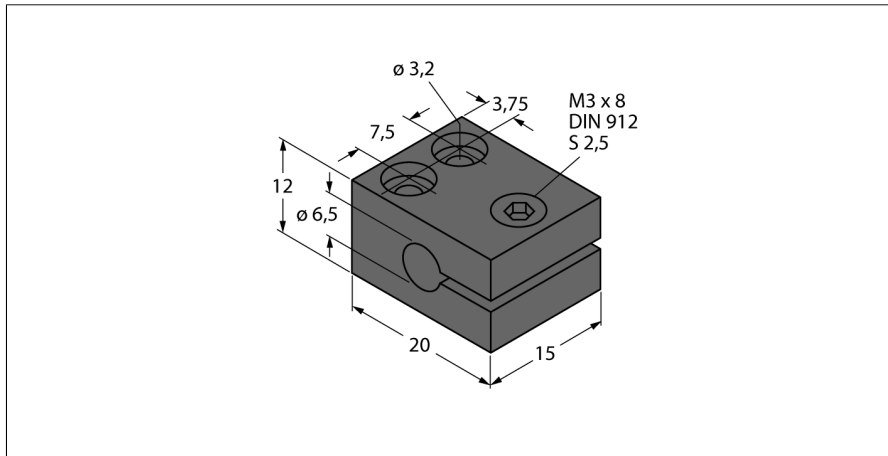

## Комплектующие для монтажа MBS65

**TURCK**Industrial  
Automation

- фиксирующий зажим
- металл: анодированный алюминий

Тип	MBS65
Идент. №	69478
<b>Конструкция</b>	аксессуары для гладких цилиндров, 220 мм
Размеры	15 x 20 x 12 мм
Материал корпуса	Металл, AL, анодиров.
Крутящий момент затяжки пары гайка/винт	2.8 Нм
Момент затяжки	3.5 Нм