

ограниченные значения индикатора
1-канальный
IM43-14-SRI

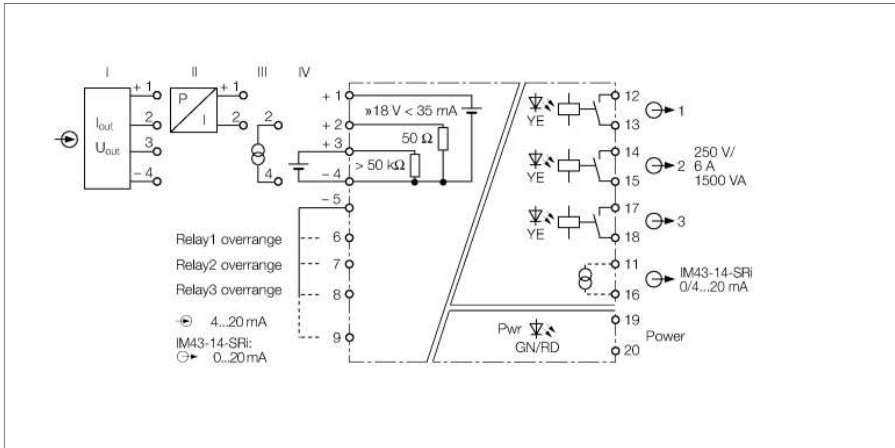

Модуль контроля предельного значения IM43-14-SRI - это одноканальное устройство, контролирующее недостаточное значение/превышение заданных значений тока 0/4...20 мА или напряжения 0/2...10 В.

Три граничных значения могут быть заданы с помощью кнопок обучения на фронтальной панели.

Дополнительно 18 В (при макс. 35 мА) для преобразователей или датчиков.

Измеренные значения передаются через гальванически развязанный аналоговый выход другим устройствам.

Зеленый светодиод для индикации состояния готовности. Желтые светодиоды служат для индикации статуса переключения соотв. выхода.

Режим работы реле задается переключками между клеммами 5...8.

Сигналы 4...20 мА конвертируются в 0...20 мА за счет соединения клемм 5/9. В режиме "живого нуля" контролируется диапазон 4...20 мА. Любое значение вне данного диапазона (<3.6 мА или > 24 мА) отображается как сообщение об ошибке. В данном случае светодиод "Питание" горит красным, реле обесточивается, ток на выходе составляет > 22 мА. Если неисправность датчика вызвала КЗ, реле обесточивается и ток на выходе составляет > 22 мА.

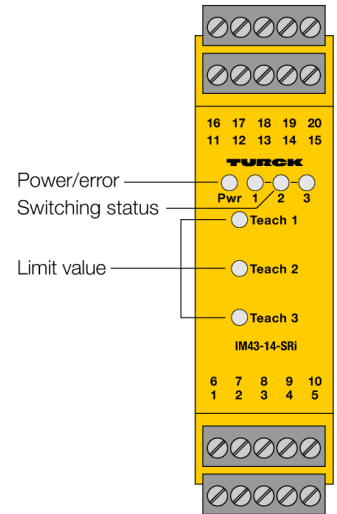

- **FM_{US} TP TC**
- **Мониторинг 3 значений уровня на входе по току или напряжению**
- **Питание 2-х или 3-х проводных датчиков/трансммиттеров**
- **Входная цепь: 0/4...20 мА; 0/2...10 В**
- **Выходная цепь: 0/4...20 мА, три независимых реле предельных значений**
- **Предельное значение настраивается с помощью кнопки обучения**
- **Релейные выходы настраиваются с помощью кнопок на фронтальной панели**
- **Универсальное рабочее напряжение**
- **Полная гальваническая изоляция**
- **При использовании "1" в качестве входного значения осуществляется мониторинг входных цепей на предмет обрывов и коротких замыканий**

ограниченные значения индикатора

**1-канальный
IM43-14-SRI**

Тип	IM43-14-SRI
Идент. №	7540043
Номинальное напряжение	Модуль с универсальным питанием
Рабочее напряжение	20...250В AC
Частота	40...70Гц
Диапазон рабочего напряжения:	20...250В =
Потребление энергии	≤ 5 Вт
Подключение датчика:	
Напряжение питания	≥ 17 В / 20 мА В DC
Ток	35 мА
Вход по напряжению	0/2...10 В =
Входное сопротивление (напряжение)	≥ 50 кΩ
Токовый вход	0/4...20 мА
Входное сопротивление (ток)	≤ 50 Ом
Выходные цепи	
Ток на выходе	0/4...20 мА
Сопротивление нагрузки токового выхода	≤ 0.6 кΩ
Выходные цепи (цифр.)	3 x реле (Н.О.)
Напряжения переключения реле	≤ 250 VAC/30 VDC
Ток переключения на выходе	≤ 6 А
Мощность переключения выхода	≤ 1500 VA
Частота переключения	≤ 10 Гц
Качество контакта	AgNi, 3μ Au
Точность измерения	≤ 0.1 % полн. шкалы
Эталонная температура	23 °C
Температурный дрейф	≤ 0.00075 %/K
Гальваническая изоляция	
Напряжение пробоя	2.5 кВ
Индикация	
Эксплуатационная готовность	зел.
Статус переключения	желтый
Индикация ошибки	красн.
Класс защиты	IP20
Класс воспламеняемости по UL 94	V-0
Температура окружающей среды	-25 ...+70 °C
Температура хранения	-40...+80°C
Размеры	104 x 27 x 110 мм 172 г
Указания по монтажу	Монтаж на DIN-рейку или монтажную панель
Материал корпуса	Поликарбонат/АБС
Электрическое подключение	4 x 5-контактных съемных клеммных блока, защищенных от переплюсовки, с винтовыми клеммами
Сечение проводников	1 x 2.5 мм ² / 2 x 1.5 мм ²
Момент затяжки	0.5 Нм

Размеры

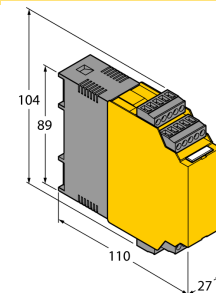

Величина нагрузки выходного реле

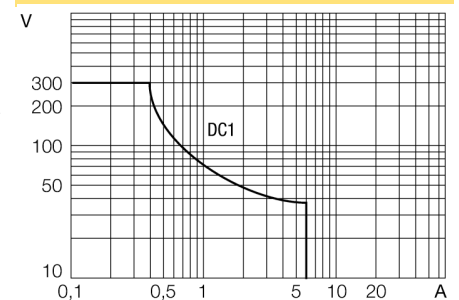

Ресурс выходного реле

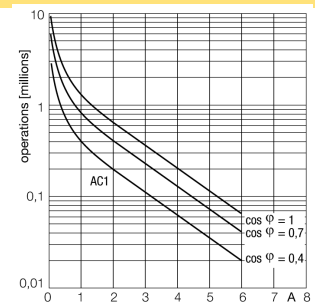

**ограниченные значения индикатора
1-канальный
IM43-14-SRI****Аксессуары**

Наименование	Идент. №		Чертеж с размерами
IM-CC-5X2BK/2BK	7541219	Зажимные клеммы для модулей IM (Ex устройства с шириной 18 мм); включают: 4 шт. 5-контактн. черных клеммника	