

OTV 22 K 115 P2K
Lichttaster
Diffuse Sensor
Détecteur à réflexion directe

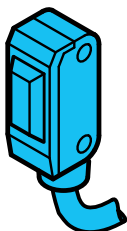

di-soric GmbH & Co. KG
 Steinbeisstraße 6
 DE-73660 Urbach
 Fon: +49 (0) 71 81 / 98 79 - 0
 Fax: +49 (0) 71 81 / 98 79 - 179
 info@di-soric.com
 www.di-soric.com

201535

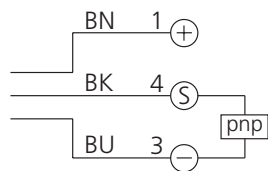

BN = braun/brown/marron
 BK = schwarz/black/noir
 BU = blau/blue/bleu

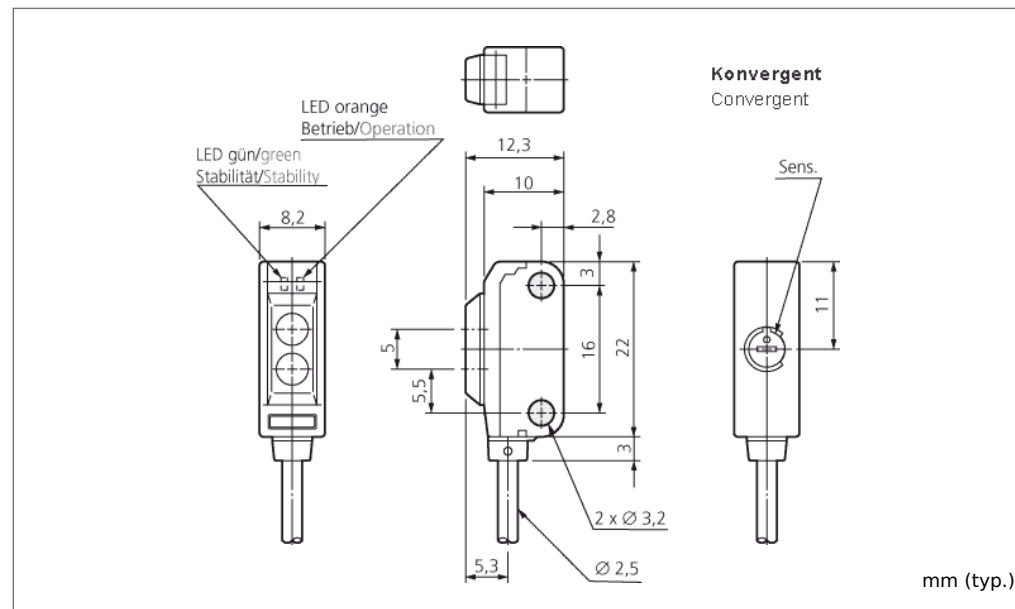

mm (typ.)

Technische Daten (typ.)	Technical data (typ.)	Caractéristique techniques	+20°C, 24V DC
Betriebsspannung	Service voltage	Tension d'alimentation	12 ... 24 V DC
Schaltausgang	Switching output	Commutation de sortié	pnp, 50 mA, NC
Eigenstromaufnahme	Internal power consumption	Courant absorbé	< 20 mA
Umgebungstemperatur	Ambient temperature	Température d'utilisation	-25 ... +55 °C
Schutzart	Protection class	Indice de protection	IP 67



Sicherheitshinweis
 Diese Geräte sind nicht zulässig für Sicherheitsanwendungen, insbesondere bei denen die Sicherheit von Personen von der Gerätefunktion abhängig ist. Der Einsatz der Geräte muss durch Fachpersonal erfolgen. Reparatur nur durch di-soric.

Safety instructions
 The Instruments are not to be used for safety applications, in particular applications in which safety of persons depends on proper operation of the instruments. These instruments shall exclusively be used by qualified personnel. Repair only by di-soric.

Instructions de sûreté
 La mise en œuvre de ces appareils doit être effectuée par du personnel qualifié. Ils ne doivent pas être utilisées pour des applications dans lesquelles la sécurité des personnes dépend du bon fonctionnement du matériel. La réparation est effectuée uniquement par di-soric.

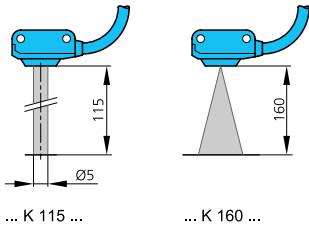

Lichttaster

Fokusstrahl:

OTV 22 K 115 xxK:
Zylindrischer Lichtstrahl

OTV 22 K 160 xxK:
Kegelförmiger Lichtstrahl

Diffuse Sensor

Fokussed beam:

OTV 22 K 115 xxK:
Cylindrical light beam

OTV 22 K 160 xxK:
Conical light beam

Détecteur à réflexion directe

Faisceau focalisé :

OTV 22 K 115 xxK :
Faisceau cylindrique

OTV 22 K 160 xxK :
Faisceau conique

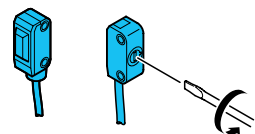

Vorbereiten:

Potentiometer durch Drehen gegen den Uhrzeigersinn auf minimale Empfindlichkeit stellen, beide LEDs zeigen Dauersignal.

Preparation:

Set potentiometer by turning counter-clockwise to minimal sensitivity, both LEDs show permanent signal.

Préparation :

Positionner le potentiomètre sur la sensibilité minimale en le tournant dans le sens horaire, les deux LED s'illuminent.

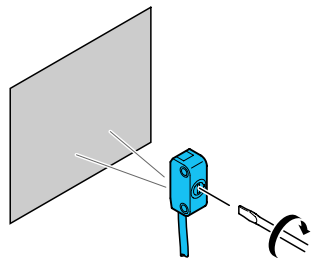

Hintergrund detektieren:

Potentiometer im Uhrzeigersinn drehen bis beide LED aus.

Detect background:

Turn potentiometer clockwise until both LEDs are off.

Détection de l'arrière-plan :

Tourner le potentiomètre dans le sens anti-horaire, les deux LED s'éteignent.

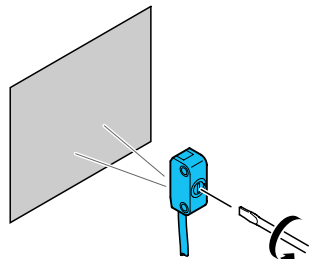

Potentiometer gegen den Uhrzeigersinn drehen bis Signaländerung erfolgt, LED (gelb) Dauersignal.

Turn the sensitivity potentiometer clockwise until the signal changes. LED (yellow) permanent signal.

Tourner le potentiomètre de sensibilité dans le sens horaire jusqu'à ce que le signal change, la LED (jaune) s'illumine.

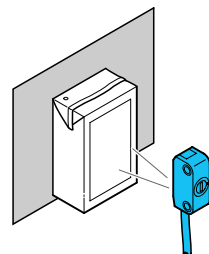

OTV 22 ... auf Objekt ausrichten.

OTV 22... align to object.

Aligner l'OTV 22 ... sur l'objet.

LED Anzeige:

- LED (grün) Dauersignal
- LED (gelb) ohne Signal
Der Lichttaster wurde Ordnungsgemäß eingerichtet.

LED indicator:

- LED (green) permanent signal
- LED (yellow) without signal
The sensor was properly set.

Indication LED :

- LED (verte) allumée
- LED (jaune) éteinte
Le détecteur est correctement réglé.