

**SH-LHT9-45**

**Montageset  
Mounting Kit  
Kit de fixation**

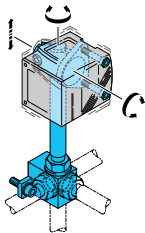

di-soric GmbH & Co. KG  
 Steinbeisstraße 6  
 DE-73660 Urbach  
 Fon: +49 (0) 71 81 / 98 79 - 0  
 Fax: +49 (0) 71 81 / 98 79 - 179  
 info@di-soric.com  
 www.di-soric.com

205663

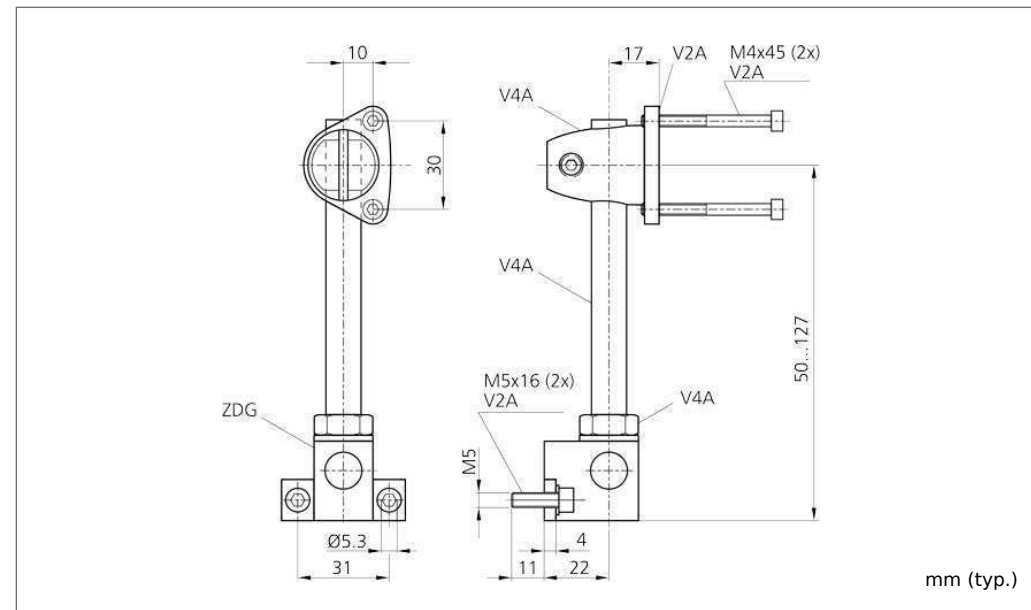

Technische Daten (typ.)	Technical data (typ.)	Caractéristique techniques	
Besonderheiten	Characteristics	Caractéristiques	Justierbar/Adjustable, robuste Bauweise/robust design
Befestigungsdurchmesser	Mounting hole	Orifices de montage	Ø 4,3 mm
Für	For	Pour	Laser-Abstandssensoren LHT 9-45 .../Laser distance sensors LHT 9-45 .../Détecteur de distance à laser LHT 9-45 ...
Gehäusematerial	Casing material	Boîtier matériau	Edelstahl/stainless steel/acier inoxydable
Lochabstand	Hole spacing	Espacement d'orifices	30 mm



**Sicherheitshinweis**  
 Diese Geräte sind nicht zulässig für Sicherheitsanwendungen, insbesondere bei denen die Sicherheit von Personen von der Gerätefunktion abhängig ist. Der Einsatz der Geräte muss durch Fachpersonal erfolgen. Reparatur nur durch di-soric.

**Safety instructions**  
 The Instruments are not to be used for safety applications, in particular applications in which safety of persons depends on proper operation of the instruments. These instruments shall exclusively be used by qualified personnel. Repair only by di-soric.

**Instructions de sûreté**  
 La mise en œuvre de ces appareils doit être effectuée par du personnel qualifié. Ils ne doivent pas être utilisés pour des applications dans lesquelles la sécurité des personnes dépend du bon fonctionnement du matériel. La réparation est effectuée uniquement par di-soric.

