

USGT 30/8 U-B4

mm (typ.)

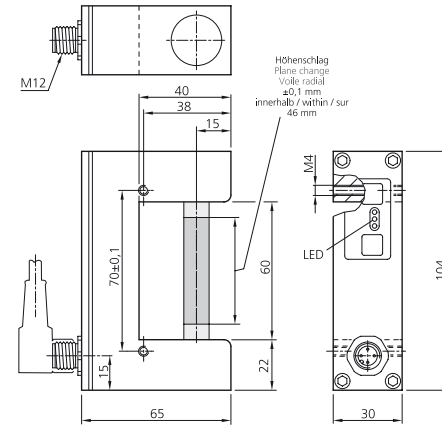

USGT 60/8 U-B4

mm (typ.)

Technische Daten (typ.)	Technical data (typ.)	Caractéristiques techniques	+20 °C, 24 VDC
Gabelweite/Messbereich	Fork opening/measuring range	Largeur de fourche / plage de mesure	30/8 mm nur / only / uniquement USGT 30/8 ... 60/8 mm nur / only / uniquement USGT 60/8 ...
Betriebsspannung	Service voltage	Tension de service	8 ... 30 VDC
Eigenstromaufnahme	Internal power consumption	Consommation propre	35 mA
Linearität bei 10...90% Abdeckung	Repeat accuracy at 10...90% coversies	Linéarité pour couverture de 10 ... 90%	2 %
Analogausgang	Analog output	Sortie analogique	10 ... 0 VDC, > 10.000 Ω Last / Load / Charge
Umgebungstemperatur	Ambient temperature	Température ambiante	0 ... +60 °C
Schutzart	Protection class	Type de protection	IP 67

di-soric GmbH & Co. KG

Steinbeisstraße 6  
73660 Urbach

Germany

Fon: +49 (0) 71 81 / 98 79-0

Fax: +49 (0) 71 81 / 98 79-179

info@di-soric.com

www.di-soric.com

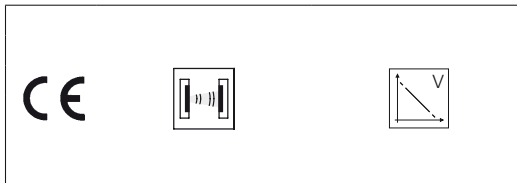

**Sicherheitshinweise**  
Der Einsatz dieser Geräte muss durch Fachpersonal erfolgen.  
Die Geräte sind nicht zulässig für Sicherheitsanwendungen, insbesondere bei denen die Sicherheit von Personen von der Gerätefunktion abhängig ist.  
Reparatur nur durch di-soric.

**Anschlusschema**

**Connection diagram**

**Schéma de connexion**

BN = Braun / brown / Marron  
BK = Schwarz / black / Noir  
BU = Blau / blue / Bleu  
WH = Weiss / white / Blanc

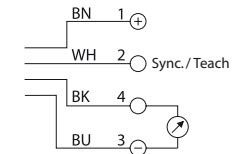

**Safety instructions**

These instruments shall exclusively be used by qualified personnel.  
The instruments are not to be used for safety applications, in particular applications in which safety of persons depends on proper operation of the instruments.

**Instructions de sécurité**

La mise en oeuvre de ces appareils doit être effectuée par du personnel qualifié. Ils ne doivent pas être utilisés pour des applications dans lesquelles la sécurité des personnes dépend du bon fonctionnement du matériel.

	Deutsch	English	Français
<p>0 V DC</p> <p>10 V DC</p> <p>0 V DC</p>	<p><b>Objekt detektieren:</b> Zu detektierendes Objekt einführen: Taste A drücken bis alle drei LEDs leuchten.</p> <p>Objekt aus dem Erfassungsbereich entfernen. Taste B drücken bis alle drei LEDs leuchten.</p> <p>Der Teach-Vorgang ist erfolgreich abgeschlossen wenn bei eingelegtem Objekt der Spannungs Ausgang 0V beträgt.</p>	<p><b>Detecting an object:</b> Insert object to be detected: Press button A until all three LEDs are shining.</p> <p>Remove object from detection area. Press button B until all three LEDs are shining.</p> <p>The teach process is completed successfully if the voltage output is 0 V when an object is inserted.</p>	<p><b>Détection d'un objet :</b> Introduire l'objet à détecter : Appuyer sur la touche A jusqu'à ce que les trois DEL luisent.</p> <p>Retirer l'objet de la zone de détection. Appuyer sur la touche B jusqu'à ce que les trois DEL luisent.</p> <p>L'opération Teach est terminée avec succès lorsque la tension de sortie est de 10 V ou 0 V (inversée) lorsque l'objet est introduit.</p>
<p>5 Sek.</p>	<p><b>Invertierung des Signals:</b> Tasten A und B gleichzeitig 5 Sek. drücken, bis LED bei A (gelb) leuchtet. Tasten A und B loslassen. Quittierung erfolgt durch Blinken (6x) aller 3 LEDs.</p>	<p><b>Inverting the signal:</b> Press buttons A and B at the same time for 5 seconds until the LED for A (yellow) lights up. Release buttons A and B. Acknowledgement is signalled by all 3 LEDs flashing (6 times).</p>	<p><b>Inversion du signal :</b> Appuyer simultanément sur les touches A et B pendant 5 secondes jusqu'à ce que la DEL A (jaune) s'allume. Relâcher les touches A et B. La validation est signalée par le clignotement (6 fois) des 3 DEL.</p>
<p>10 Sek.</p>	<p><b>Rücksetzen auf Werkseinstellung:</b> Tasten A und B gleichzeitig 10 Sek. drücken, bis LED (grün) leuchtet. Tasten A und B loslassen. Quittierung erfolgt durch Blinken (6x) aller 3 LEDs.</p>	<p><b>Resetting to factory setting:</b> Press buttons A and B at the same time for 10 seconds until the LED (green) lights up. Release buttons A and B. Acknowledgement is signalled by all 3 LEDs flashing (6 times).</p>	<p><b>Réinitialisation des réglages d'usine :</b> Appuyer simultanément sur les touches A et B pendant 10 secondes jusqu'à ce que la DEL (verte) s'allume. Relâcher les touches A et B. La validation est signalée par le clignotement (6 fois) des 3 DEL.</p>
<p>15 Sek.</p>	<p><b>Tastensperre:</b> Tasten A und B gleichzeitig 15 Sek. drücken, bis LED bei B (gelb) leuchtet. Tasten A und B loslassen. Quittierung erfolgt durch Blinken (6x) aller 3 LEDs. Entsperren der Tasten auf dieselbe Weise.</p>	<p><b>Button lock:</b> Press buttons A and B at the same time for 15 seconds until the LED for B (yellow) lights up. Release buttons A and B. Acknowledgement is signalled by all 3 LEDs flashing (6 times). The buttons are unlocked in the same way.</p>	<p><b>Verrouillage des touches :</b> Appuyer simultanément sur les touches A et B pendant 15 secondes jusqu'à ce que la DEL B (jaune) s'allume. Relâcher les touches A et B. La validation est signalée par le clignotement (6 fois) des 3 DEL. Déverrouillage des touches de la même manière.</p>