

**E20794**

MOUNTING FIXTURE LASER OL

Принадлежности

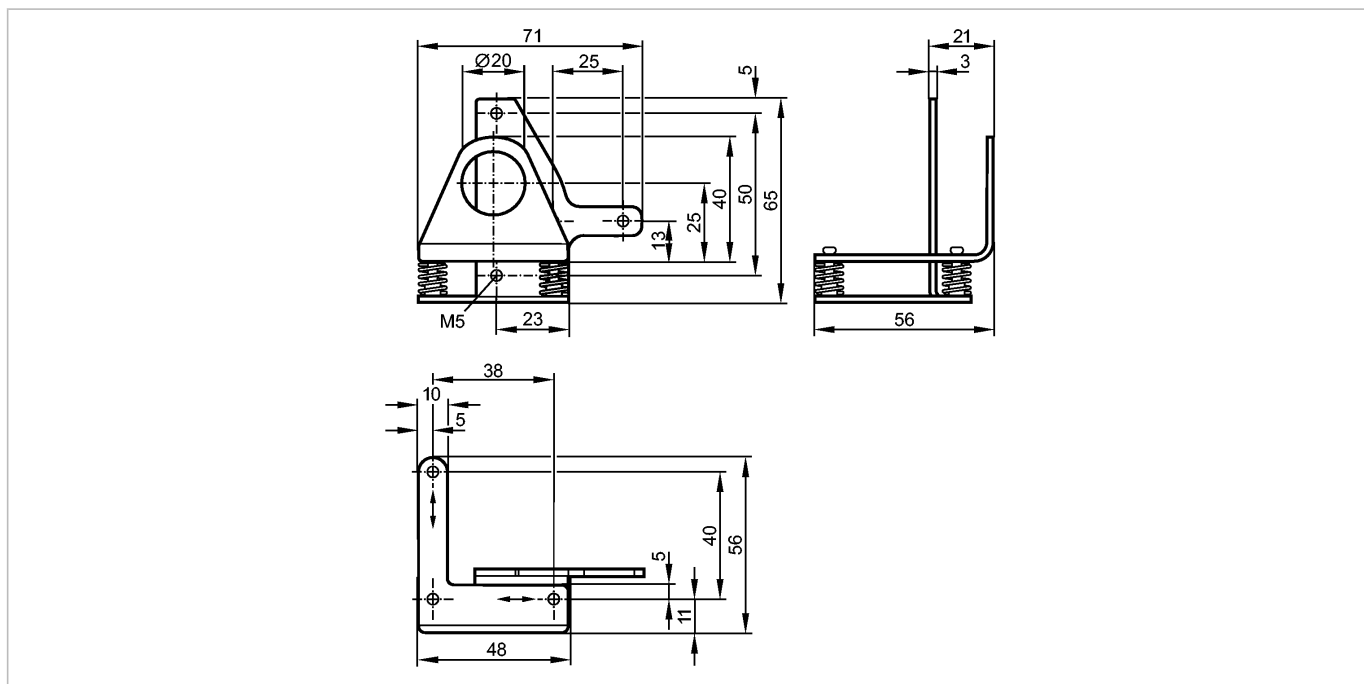

Made in Germany

**Характеристики**

Приспособление для точной юстировки лазерных датчиков

Монтаж на цилиндре механизма зажима

**Механические данные**

Исполнение	для типов O5
Настройка параметров в пределах	точная настройка по 2-х осям $\pm 4^\circ$
Материал	нерж. сталь V4A (1.4571) (320S31)
Способ монтажа	на стержень или без стержня в зависимости от зажима
Вес [kg]	0,146

**Принадлежности**

Принадлежности (дополнительные)	E20795 зажим для монтажа с помощью крепежного стержня E20796 зажим для монтажа на плоскую поверхность
---------------------------------	--

**Примечания**

Примечания	Для фиксации O5 M5 x 25 mm необходимы болты крепления головки цилиндра.
------------	---

Упаковочная величина [штука]	1
------------------------------	---