

**SD8000**

SDR11DGXFPKG/US-100

**Датчики потока**

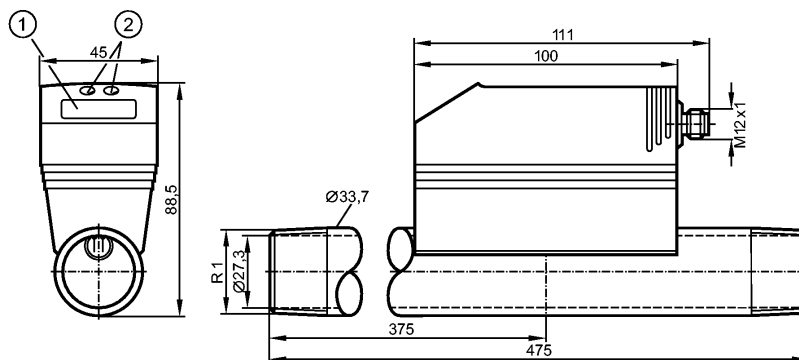

- 1: 4-х позиционный буквенно -цифровой дисплей
- 2: Кнопки для программирования



Made in Germany

**Характеристики**

Датчик расхода сжатого воздуха
Электрический разъём
Подключение к процессу: R1 (DN25)
Программируемая функция
2 выхода
OUT1: контроль потока (бинарный), измерение скорости потока (импульсы), предварительная установка измерителя (бинарный)
OUT2: контроль потока или температуры (аналоговый или бинарный)
Мониторинг скорости потока
Предел показаний
0,0...270 Nm <sup>3</sup> /h
Диапазон измерения
0,7...225,0 Nm <sup>3</sup> /h
Контроль температуры
Предел показаний
-12...72 °C

**Область применения**

Применение	Сжатый воздух Качество воздуха (ISO 8573-1): Класс 141 (ошибка измерения: см. ниже, значение A) Класс 344 (ошибка измерения: см. ниже, значение B)
Предел прочности по давлению [бар]	16
Температура измеряемой среды [°C]	0...60

**Электронные данные**

Электрическое исполнение	DC PNP
Рабочее напряжение [V]	18...30 DC <sup>1)</sup>
Потребление тока [mA]	< 110
Класс защиты	III
Защита от переплюсовки	да

**Выходы**

Выход	OUT1: NO /NC программируемый или импульсный OUT2: NO /NC программируемый или аналоговый (4...20 mA, масштабируемый)
-------	--

## SD8000

SDR11DGXFPKG/US-100

Датчики потока

Номинальный ток [mA]	2 x 250
Падение напряжения [V]	< 2
Защита от короткого замыкания	тактовый
Защита от перегрузок по току	да
Аналоговый выход	4...20 mA
Наиб.нагрузка [Ω]	< 500
Импульсный выход	Расходомер

### Диапазон измерения / настройки

Контроль скорости потока			
Диапазон измерения	0,7...225,0 Nm <sup>3</sup> /h	12,5 (13)...3750 *) NI/min	0,35 (0,4)...109,2 *) Nm/s
Предел показаний	0,0...270 Nm <sup>3</sup> /h	0...4500 NI/min	0,0...131,0 Nm/s
Порог срабатывания выхода, SP	1,8...225,0 Nm <sup>3</sup> /h	30...3750 NI/min	0,9...109,2 Nm/s
Точка сброса, rP	0,7...223,9 Nm <sup>3</sup> /h	12...3732 NI/min	0,4...108,7 Nm/s
Начальная точка аналогового сигнала, ASP	0,0...168,8 Nm <sup>3</sup> /h	0...2813 NI/min	0,0...81,9 Nm/s
Конечная точка аналогового сигнала, AEP	56,2...225,0 Nm <sup>3</sup> /h	937...3750 NI/min	27,3...109,2 Nm/s
с шагом в	0,1 Nm <sup>3</sup> /h	1 NI/min	0,1 Nm/s
Контроль моментального расхода			
Значение импульса	0,003...3000000 m <sup>3</sup>		
с шагом в	0,001 m <sup>3</sup>		
Длина импульса [s]	≥ 0,02 / ≤ 2		
Контроль температуры			
Диапазон контроля [°C]	0...60		
Предел показаний [°C]	-12...72		

### Точность / погрешность

Контроль скорости потока	
Точность (в пределах диапазона измерения)	A): ± (3% MW + 0,3% MEW) / B): ± (6% MW + 0,6% MEW) ***)
Воспроизводимость (% от измеряемой величины)	± 1,5
Контроль температуры	
Точность [K]	± 2 **)

### Время реакции

готовность к работе после подключения питания [s]	1
Контроль скорости потока	
Время реакции [s]	< 0,1 (dAP = 0)
Демпфирование, dAP [s]	0 - 0,2 - 0,4 - 0,6 - 0,8 - 1

### Программное обеспечение / Программирование

Возможные опции при программировании	гистерезис / функция окна; NO / NC; токовый / импульсный выход; поворот дисплея / отключение дисплея; отображение единиц измерения, функция суммирования
--------------------------------------	--

### интерфейсы

IO-Link-Device	
Способ передачи	COM2 (38,4 kBaud)
IO-Link проверка	1.1
Стандарт SDCI	IEC 61131-9 CDV
IO-Link-Device ID	267 d / 00 01 0B h

## SD8000

SDR11DGXFPKG/US-100

Датчики потока

Профили	нет
SIO режим	да
Нужный тип порта	A
Аналоговые рабочие данные	3
Бинарные рабочие данные	2
Миним.время рабочего цикла [ms]	4,1 ms

### Условия эксплуатации

Температура окружающей среды [°C]	0...60
Температура хранения [°C]	-20...85
Макс. допустимая относительная влажность воздуха [%]	90
Степень защиты	IP 65

### Испытания / одобрения

Druckgeräterichtlinie	Artikel 3 Absatz 3 - Gute Ingenieurpraxis	
Электромагнитная совместимость	DIN EN 61000-6-2 DIN EN 61000-6-3	
Вибропрочность	DIN EN 68000-2-6:	5 g (55...2000 Hz)
MTTF [лет]		227

### Механические данные

Подключение к процессу	R1 (DN25)	
Материалы корпуса в контакте с изм. средой	нерж. сталь V2A (1.4301); FKM; керамика стекло обработанное; PEEK GF30; полиэстер; алюминий	
Материал	пластик PBT-GF 20; NBR; PC (Поликарбонат); нерж. сталь V2A (1.4301); PTFE (тефлон); латунь (покрытие); FKM; алюминий с порошковым покрытием	
Вес [kg]	2,065	

### Дисплей / Элементы управления

Индикация	Дисплей	5 x светодиод зелёный (NI/min, Nm <sup>3</sup> /h, Nm/s, Nm <sup>3</sup> , °C)
	Функции дисплея	1 x светодиод зелёный
	Состояние выхода	2 x светодиод желтый
	Измеренные значения дисплей	4-х позиционный буквенно -цифровой
	программирование дисплей	4-х позиционный буквенно -цифровой

### электрическое подключение

Электрическое подсоединение	Разъём M12
-----------------------------	------------

### Назначение жил кабеля при подключении

- OUT1/IO-Link: 3 Wahlmöglichkeiten
- Schaltausgang Durchflussüberwachung
  - Impulsausgang Mengenzähler
  - Signalausgang Vorwahlzähler
- OUT2/InD: 5 Wahlmöglichkeiten
- Schaltausgang Durchflussüberwachung
  - Schaltausgang Temperaturüberwachung
  - Analogausgang Durchfluss
  - Analogausgang Temperatur
  - Eingangssignal Zählerreset

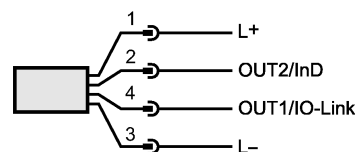

### Примечания

Примечания	1) по EN50178, SELV, PELV
------------	---------------------------

**SD8000**

SDR11DGXFPKG/US-100

**Датчики потока**

\*) в кронштейнах: отображаемое значение  
\*\*) средний поток в пределах диапазона измерения потока  
\*\*\*) при условиях согласно DIN ISO 2533  
и при установке в трубы DN25  
MW = измеренная величина  
MEW = граничная величина измеряемого диапазона  
Диапазоны измерений, показаний и настройки применительно к  
стандартной величине потока согласно DIN ISO 2533.  
Для получения информации об установке и работе, пожалуйста,  
посмотрите инструкции.

Упаковочная величина [штука]

1