

S-T0

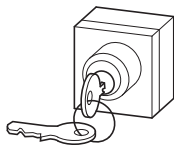

(en) NOTICE

When cutting axle to length, observe construction!

(de) ACHTUNG

Beim Ablängen der Achse Bauform beachten!

(fr) ATTENTION

Tenir compte du modèle lors du raccourcissement de l'axe !

(es) CUIDADO

¡Al prolongar el eje prestar atención a la forma constructiva!

(it) AVVISO

Durante il taglio a misura dell'asse, prestare attenzione al tipo di forma!

(zh) 注意

将轴锯短时，要注意其结构！

(ru) ВНИМАНИЕ

При уменьшении длины оси учитывать конструктивную форму!



(en) Electric current! Danger to life!

Only skilled or instructed persons may carry out the following operations.

(de) Lebensgefahr durch elektrischen Strom!

Nur Elektrofachkräfte und elektrotechnisch unterwiesene Personen dürfen die im Folgenden beschriebenen Arbeiten ausführen.

(fr) Tension électrique dangereuse !

Seules les personnes qualifiées et averties doivent exécuter les travaux ci-après.

(es) ¡Corriente eléctrica! ¡Peligro de muerte!

El trabajo a continuación descrito debe ser realizado por personas cualificadas y advertidas.

(it) Tensione elettrica: Pericolo di morte!

Solo persone abilitate e qualificate possono eseguire le operazioni di seguito riportate.

(zh) 触电危险！

只允许专业人员和受过专业训练的人员进行下列工作。

(ru) Электрический ток! Опасно для жизни!

Только специалисты или проинструктированные лица могут выполнять следующие операции.

(en) Switching – (de) Schalten – (fr) Commande – (es) Conectar – (it) Commutazione – (zh) 开关 – (ru) Выключатель

- (en)** To operate, insert key into lock and turn about 40° to left or right. Push in cylinder "A" about 3 mm (0.12") and continue turning key into desired switch position.
- (de)** Zum Schalten den Schlüssel in das Schloss einführen, ca. 40° nach rechts bzw. nach links drehen. Zylinder „A“ ungefähr 3 mm (0.12“) eindrücken und den Schlüssel in die gewünschte Schaltstellung weiter drehen.
- (fr)** Pour commander l'appareil, introduire la clé dans la serrure et la tourner de 40° environ vers la droite ou la gauche. Enfoncer le cylindre « A » de 3 mm (0.12“) env., puis continuer à tourner la clé pour l'amener dans la position souhaitée.
- (es)** Para conectar introducir la llave en la cerradura y girarla aprox. 40° hacia la derecha y/o izquierda. Introducir el cilindro "A" unos 3 mm (0.12“) y seguir girando la llave en la posición de conexión deseada.
- (it)** Per la commutazione, inserire la chiave nella serratura, ruotare di ca. 40° verso destra o verso sinistra. Premere il cilindro "A" di circa 3 mm (0.12“) e ruotare di nuovo la chiave nella posizione di commutazione desiderata.
- (zh)** 将钥匙插入锁中，向右或向左转动大约 40° 以打开锁。将气缸 "A" 向下压大约 3 mm (0.12“) ，将钥匙再次转到所需的打开位置。
- (ru)** Для переключения вставить ключ в замок, повернуть примерно на 40° вправо или влево. Давить цилиндр «A» примерно на 3 mm (0.12“) и снова повернуть ключ в требуемое положение переключения.

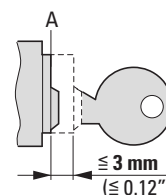

(en) Removing the key – (de) Abziehbarkeit des Schlüssels – (fr) Possibilité de retrait de la clé – (es) Extraibilidad de la llave – (it) Estraibilità della chiave – (zh) 拔出钥匙 – (ru) Извлекаемость ключа

- (en)** When "A" jumps out (about 3 mm (0.12")), turn key until it aligns with the arrow and then withdraw.
- (de)** Wenn „A“ heraus springt (ca. 3 mm (0.12“)), den Schlüssel drehen bis er mit dem Pfeil fluchtet und dann abziehen.
- (fr)** Lorsque « A » refait saillie (3 mm (0.12“) env.), tourner la clé jusqu'à ce qu'elle soit alignée avec la flèche, puis la retirer.
- (es)** Si "A" sale despedido (unos 3 mm (0.12")), girar la llave hasta que queda alineada con la flecha y a continuación extraerla.
- (it)** Se "A" fuoriesce (ca. 3 mm (0.12")), ruotare la chiave fino a che è allineata con la freccia, quindi estrarre.
- (zh)** 如果 "A" 突出 (大约 3 mm (0.12“))，转动钥匙直到钥匙对准箭头并将其拔出。
- (ru)** Если «A» выскакивает (примерно 3 mm (0.12")), повернуть ключ, пока он не будет установлен соосно со стрелкой, после чего извлечь его.

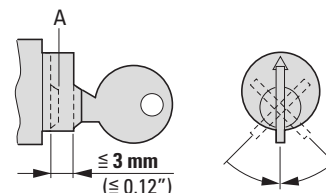

(en) Removing the key and locking wheel ① – (de) Abziehbarkeit des Schlüssels und Sperrrad ① – (fr) Possibilité de retrait de la clé et roue de blocage ① –
 (es) Extraibilidad de la llave y rueda de enclavamiento ① – (it) Estraibilità della chiave e ruota di blocco ① – (zh) 拔出钥匙和大齿轮 ① –
 (ru) Извлекаемость ключа и блокировочного колеса ①

(en) The number and arrangement of notches ② determines the position of "A" (or the switch position) in which the key can be withdrawn.
 (de) Die Anzahl und Anordnung der Nuten ② bestimmt die Position von „A“ (bzw. die Schaltstellung), in denen der Schlüssel abziehbar ist.
 (fr) Le nombre et la disposition des encoches ② détermine la position de « A » (ou la position de commutation) dans laquelle la clé peut être retirée.
 (es) El número y la disposición de las ranuras ② determina la posición de "A" (o bien la posición de conexión) en la que puede extraerse la llave.
 (it) Il numero e la disposizione delle scanalature ② determinano la posizione di "A" (ovvero la posizione di commutazione), nella quale la chiave può essere estratta.
 (zh) 槽 ② 的数量和布局决定 "A" 的位置 (打开位置), 在这个位置可以打开钥匙。
 (ru) Количество и расположение пазов ② определяет положение «А» (или положение переключения), в котором можно извлечь ключ.

(en) detachable
 (de) beiliegend
 (fr) jointe
 (es) adjunto
 (it) in dotazione
 (zh) 附上
 (ru) прилагаемый

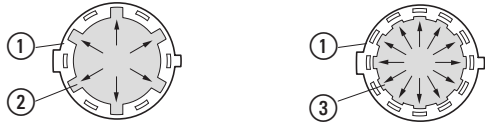

(en) **Optional equipment VR-T0**
 Notches can be filed in positions marked ③
 (de) **Sonderausstattung VR-T0**
 Nuten können nach Bedarf entsprechend der Markierungen ③ eingefeilt werden.
 (fr) **Roue de blocage spéciale VR-T0**
 Les encoches peuvent être le cas échéant limées selon les repères ③

(en) built-in
 (de) eingebaut
 (fr) intégrée
 (es) incorporado
 (it) incorporato
 (zh) 安装
 (ru) встроенный

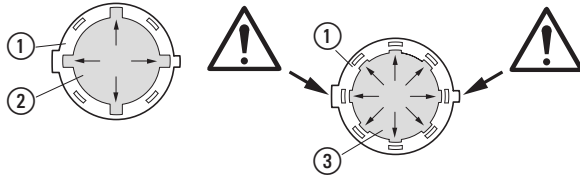

(es) **Equipamiento especial VR-T0**
 En caso necesario, las ranuras pueden pulirse según las marcas ③
 (it) **Equipaggiamento speciale VR-T0**
 All'occorrenza, le scanalature possono essere limate conformemente alle marcature ③
 (zh) 特殊配置 VR-T0
 根据需要可以将槽嵌入标记 ③
 (ru) **Специальная комплектация VR-T0**
 При необходимости можно обработать пазы напильником согласно меткам ③

(en) Exchanging locking wheel ① – (de) Auswechseln des Sperrrades ① – (fr) Remplacement de la roue de blocage ① – (es) Cambio de la rueda de trinquete ① –
 (it) Sostituzione della ruota di blocco ① – (zh) 更换大齿轮 ① – (ru) Замена блокировочного колеса ①

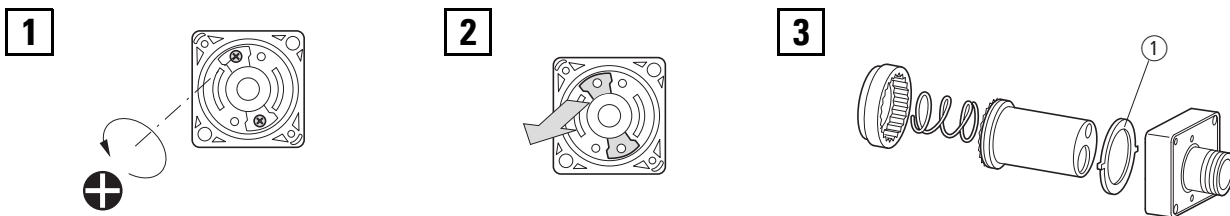

(en) release – (de) lösen – (fr) desserrage –
 (es) soltar – (it) sblocco – (zh) 松开 –
 (ru) отсоединить

(en) replace – (de) auswechseln – (fr) remplacer – (es) cambiar –
 (it) sostituzione – (zh) 更换 – (ru) заменить

T0.../EZ/S, T0.../EZ/OFS/S
T3.../EZ/S, T3.../EZ/OFS/S
P1.../EZ/S, P1.../EZ/OFS/S

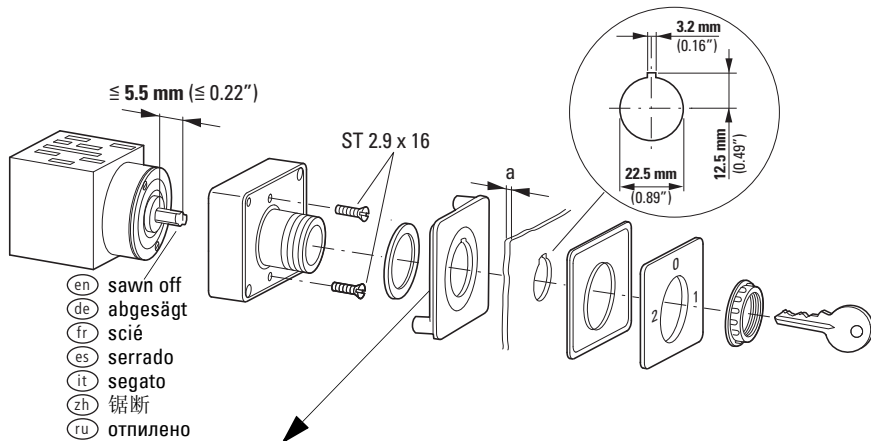

(en) sawn off
 (de) abgesägt
 (fr) scié
 (es) serrado
 (it) segato
 (zh) 锯断
 (ru) отпилено



	Ø 22.5		Ø 22.5
a	(en) with front plate – (de) mit Frontschild – (fr) avec plastron – (es) con placa frontal – (it) con targhetta frontale – (zh) 带前面板 – (ru) с передней панелью		(en) without front plate – (de) ohne Frontschild – (fr) sans plastron – (es) sin placa frontal – (it) senza targhetta frontale – (zh) 不带前面板 – (ru) без передней панели
	1.5 - 2.4 mm (0.06 - 0.09")	3	6
	2.5 - 3.4 mm (0.1 - 0.13")	2	5
	3.5 - 4.4 mm (0.14 - 0.17")	1	4
	4.5 - 5 mm (0.18 - 0.2")	0	3

(en) Number of spacers
 (de) Anzahl der Distanzscheiben
 (fr) Nombre d'entretoises
 (es) Número de tubos separadores
 (it) Numero di distanziatori
 (zh) 垫圈数量
 (ru) Количество дистанцирующих вставок

T0.../E/S
 T3.../E/S
 P1.../E/S

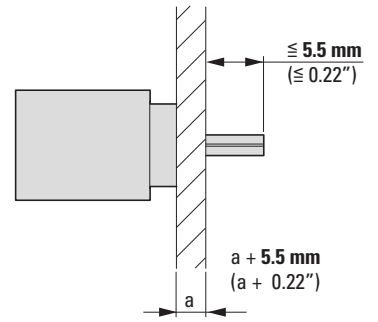
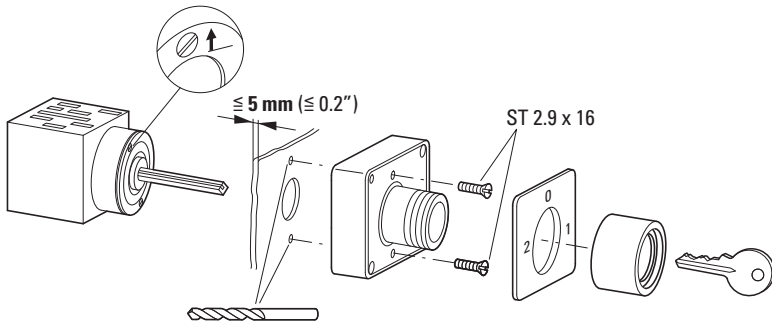

T0.../Z/S
 T3.../Z/S
 P1.../Z/S

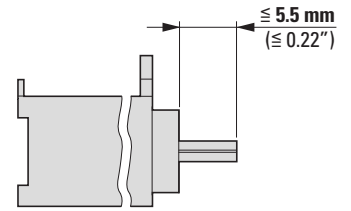
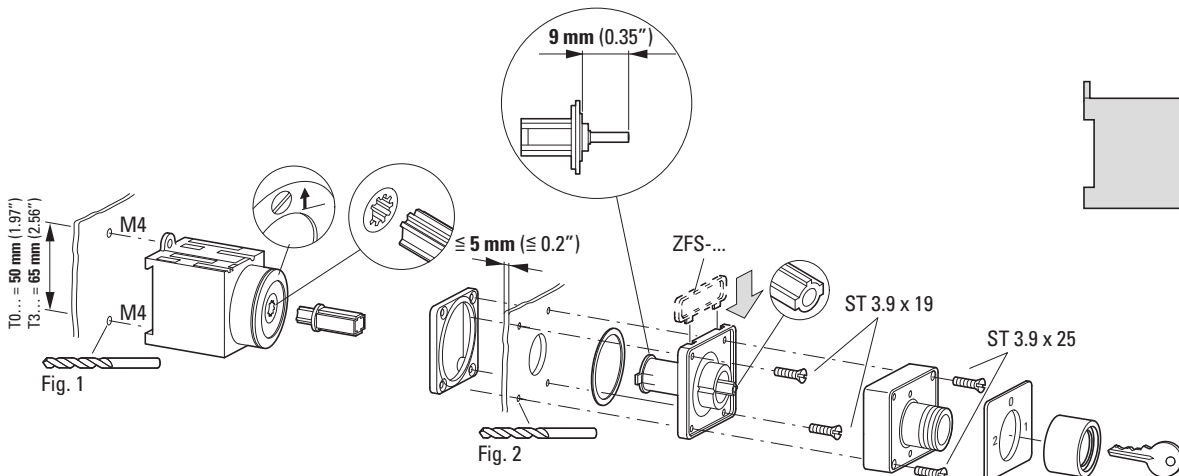

08/14 IL03801019Z

T0.../I1/S
 T3.../I2/S
 P1.../I2/S

