

(en) Electric current! Danger to life!
Only skilled or instructed persons may carry out the following operations.

(de) Lebensgefahr durch elektrischen Strom!
Nur Elektrofachkräfte und elektrotechnisch unterwiesene Personen dürfen die im Folgenden beschriebenen Arbeiten ausführen.

(fr) Tension électrique dangereuse !
Seules les personnes qualifiées et averties doivent exécuter les travaux ci-après.

(es) ¡Corriente eléctrica! ¡Peligro de muerte!
El trabajo a continuación descrito debe ser realizado por personas cualificadas y advertidas.

(it) Tensione elettrica: Pericolo di morte!
Solo persone abilitate e qualificate possono eseguire le operazioni di seguito riportate.

(zh) 触电危险!
只允许专业人员和受过专业训练的人员进行下列工作。

(ru) Электрический ток! Опасно для жизни!
Только специалисты или проинструктированные лица могут выполнять следующие операции.

(nl) Levensgevaar door elektrische stroom!
Uitsluitelijk deskundigen in elektriciteit en elektrotechnisch geïnstrueerde personen is het toegestaan, de navolgend beschreven werkzaamheden uit te voeren.

(da) Livsfare på grund af elektrisk strøm!
Kun uddannede el-installatører og personer der er instruerede i elektrotekniske arbejdsopgaver, må udføre de nedenfor anførte arbejder.

(el) Προσοχή, κίνδυνος ηλεκτροπληξίας!
Οι εργασίες που αναφέρονται στη συνέχεια θα πρέπει να εκτελούνται μόνο από ηλεκτρολόγους και ηλεκτροτεχνίτες.

(pt) Perigo de vida devido a corrente eléctrica!
Apenas electricistas e pessoas com formação electotécnica podem executar os trabalhos que a seguir se descrevem.

(sv) Livsfara genom elektrisk ström!
Endast utbildade elektriker och personer som undervisats i elektroteknik får utföra de arbeten som beskrivs nedan.

(fi) Hengenvaarallinen jännite!
Vain pätevät sähköasentajat ja opastusta saaneet henkilöt saavat suorittaa seuraavat työt.

(cs) Nebezpečí úrazu elektrickým proudem!
Níže uvedené práce smějí provádět pouze osoby s elektrotechnickým vzděláním.

(et) Eluohhtlik! Elektrilöögiolt!
Järgnevalt kirjeldatud töid tohib teostada ainult elektriala spetsialist või elektrotehnilise instrueerimise läbinud personal.

(hu) Életveszély az elektromos áram révén!
Csak elektromos szakemberek és elektrotechnikában képzett személyek végezhetik el a következőkben leírt munkákat.

(lv) Elektriskā strāva apdraud dzīvību!
Tālāk aprakstītos darbus drīkst veikt tikai elektrospeciālisti un darbam ar elektrotehnikām iekārtām instruētās personas!

(it) Pavojuv gvyvbei dēl elektros srovēs!
Tik elektrikai ir elektrotehnikos specialistai gali atlikti žemiau aprašytus darbus.

(pl) Porażenie prądem elektrycznym stanowi zagrożenie dla życia!
Opisane poniżej prace mogą przeprowadzać tylko wykwalifikowani elektrycy oraz osoby odpowiednio poinstruowane w zakresie elektrotechniki.

(sl) Življenjska nevarnost zaradi električnega toka!
Spodaj opisana dela smejo izvajati samo elektrostrokovnjaki in elektrotehnično poučene osebe.

(sk) Nebezpečnosť ohrozenia života elektrickým prúdom!
Práce, ktoré sú nižšie opísané, smú vykonávať iba elektroodborníci a osoby s elektrotechnickým vzdelaním.

(bg) Опасност за живота от електрически ток!
Операциите, описани в следващите раздели, могат да се извършват само от специалисти-електротехници и инструктиран електротехнически персонал.

(ro) Atenție! Pericol electric!
Toate lucrările descrise trebuie efectuate numai de personal de specialitate calificat și de persoane cu cunoștințe profunde în electrotehnică.

NZM-XSWD-704

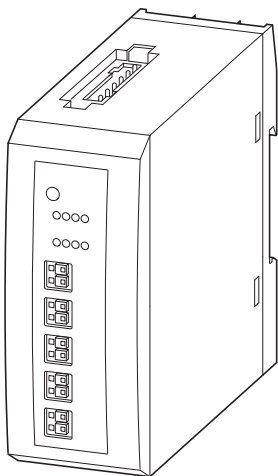

- | | |
|-----------------|-------------------|
| (en) Mounting | (fi) Asennus |
| (de) Montage | (cs) Montáž |
| (fr) Montage | (et) Paigaldamine |
| (es) Montaje | (hu) Felszerelés |
| (it) Montaggio | (lv) Montāža |
| (zh) 安装 | (lt) Montavimas |
| (ru) Монтаж | (pl) Montaż |
| (nl) Monteren | (sl) Montaža |
| (da) Monteren | (sk) Montáž |
| (el) Τοποθέτηση | (bg) Монтаж |
| (pt) Montagem | (ro) Montarea |
| (sv) Monteren | |

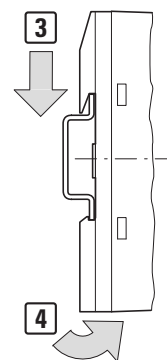
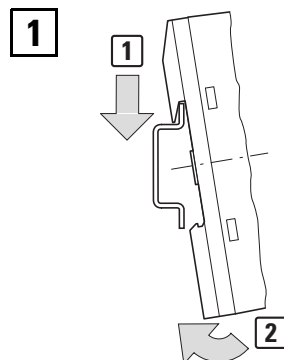

2

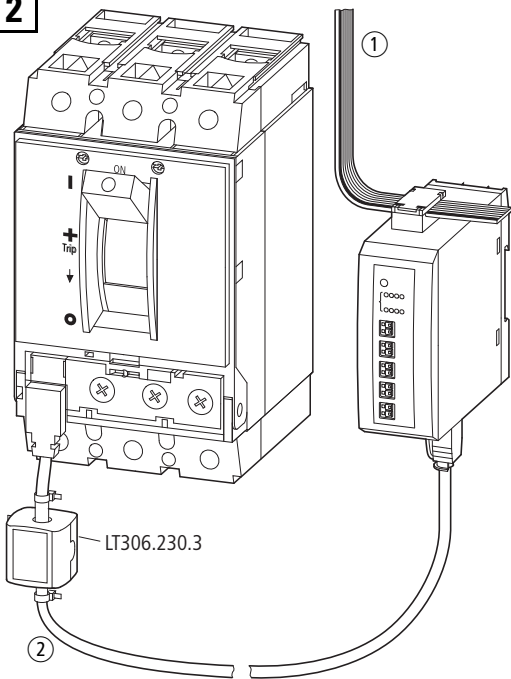

- ① en SmartWire-DT connection
de SmartWire-DT-Anschluss
fr Raccordement SmartWire-DT
es Conexión SmartWire-DT
it Collegamento SmartWire-DT
zh SmartWire-DT 接口
ru Подключение SmartWire-DT
nl SmartWire-DT aansluiting
da SmartWire-DT-tilslutning
el Σύνδεση SmartWire-DT
pt Ligação SmartWire-DT
sv SmartWire-DT anslutning
fi SmartWire-DT-liitäntä
cs Připojení SmartWire-DT
et SmartWire-DT-ühendus
hu SmartWire-DT csatlakoztatás
lv SmartWire-DT pieslēgums
lt SmartWire-DT jungtis
pl Złącze SmartWire-DT
sl Priključek SmartWire-DT
sk SmartWire-DT konektor
bg Система за свързване SmartWire-DT
ro Conexiune SmartWire-DT

- ② en Data cable NXM with NXM-XSWD-704
de Datenleitung NXM mit NXM-XSWD-704
fr Câble de données NXM avec NXM-XSWD-704
es Cable de datos NXM con NXM-XSWD-704
it Cavo dati NXM con NXM-XSWD-704
zh 帶 NXM-XSWD-704 的 NXM 数据电缆
ru Кабель передачи данных NXM с NXM-XSWD-704
nl Datakabel NXM met NXM-XSWD-704
da Dataforbindelse NXM med NXM-XSWD-704
el Αγωγός δεδομένων NXM με NXM-XSWD-704
pt Cabo de dados NXM com NXM-XSWD-704
sv Dataledning NXM med NXM-XSWD-704
fi NXM-tietolinja NXM-XSWD-704:n kanssa
cs Datové vedení NXM s NXM-XSWD-704
et Andmekaabel NXM koos NXM-XSWD-704
hu NXM adatvezeték NXM-XSWD-704 kapcsolóval
lv Datu kabelis NXM ar NXM-XSWD-704
lt Duomenų perdavimo linija NXM su NXM-XSWD-704
pl Kabel danych NXM z NXM-XSWD-704
sl Podatkovni vodnik NXM z NXM-XSWD-704
sk Dátové vedenie NXM s NXM-XSWD-704
bg Шина за данни NXM с NXM-XSWD-704
ro Cablu de date NXM cu NXM-XSWD-704

en Connections – de Anschlüsse – fr Connexions – es Conexiones – it Collegamenti – zh 接口 – ru Свързвания –
nl Aansluitingen – da Tilslutninger – el Συνδέσεις – pt Conexões – sv Anslutningar – fi Liitännät – cs Přívody –
et Liitmikud – hu Csatlakozók – lv Pieslēgumi – lt Jungtys – pl Podłączenia – sl Priključki – sk Konektory –
bg Подключение – ro Conexiuni

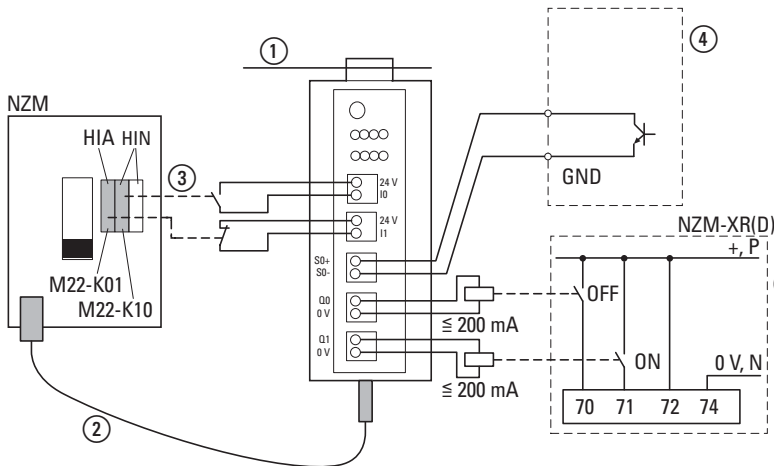

	mm ²
	0.25 - 1.5
	0.2 - 1.5
	AWG 24 - 16

- ③ en Auxiliary contacts in NXM
de Hilfsschalter in NXM
fr Contacts auxiliaires en NXM
es Contactos auxiliares en NXM
it Contattori ausiliari in NXM
zh NXM 中的辅助开关
ru Вспомогательные контакты в NXM
nl Hulpschakten in NXM
da Hjælpekontakt i NXM
el Βοηθητικός διακόπτης στο NXM
pt Contacto auxiliar em NXM
sv Hjälpbrytare i NXM
fi Apukytkin NXM:ssä
cs Pomocné kontakty v NXM
et NXM lisaliitid
hu NXM segédkapcsolóval kombinálva
lv Palīgslēdzis NXM
lt Pagalbinis jungiklis, esantis NXM
pl Łącznik pomocniczy w NXM
sl Pomožno stikalo v NXM
sk Pomocný spínač v NXM
bg Помощен прекъсвач в NXM
ro Contacte auxiliare în NXM
- ④ en XMC energy metering device (external)
de Energieerfassungsgerät XMC (extern)
fr Appareil de mesure d'énergie XMC (externe)
es Aparato para captación de energía XMC (externo)
it Apparecchio di rilevamento dell'energia XMC (esterno)
zh XMC 能量测量设备 (外部)
ru Прибор учета энергопотребления XMC (внешн.)
nl Energieregistratieapparaat XMC (extern)
da Energiregistreringsapparat XMC (eksternt)
el ΕΣσκευή ανίχνευσης ενέργειας XMC (εξωτερική)
pt Aparelho de captação de energia XMC (extern)
sv Energiregistreringsapparat XMC (extern)
fi Energiankeruulaite XMC (ulkoinen)
cs Terminál sběru dat o energii XMC (externí)
et Energiatarve mõõtmisseade XMC (väline)
hu XMC energiafogyasztást rögzítő készülék (külső)
lv Energijas akumulēšanas ierīce XMC (ārēja)
lt Energijos apskaitos prietaisas XMC (išorinis)
pl Urządzenie do rejestracji energii XMC (zewnętrzne)
sl Naprava za zajemanje energije XMC (eksterno)
sk Zariadenie na zber údajov o spotrebe energie XMC (externé)
bg Регистриращо устройство за енергията XMC (външно)
ro Aparat pentru măsurarea consumului de energie electrică XMC (extern)
- ⑤ en Remote operator
de Fernantrieb
fr Télcommande
es Accionamiento a distancia
it Modulo di comando a distanza
zh 远程驱动
ru Дистанционный привод
nl Afstandsbediening
da Fjernred
el Τηλεχειριζόμενος μηχανισμός κίνησης
pt Operador remoto
sv Fjärrkontroll
fi Kaukokäyttö
cs Dálkový pohon
et Kaugjuhtimine
hu Távműködtető
lv Tālvadība
lt Nuotolinio valdymo prietaisas
pl Napęd zdalny
sl Daljinski pogon
sk Diaľkový pohon
bg Дистанционно задвижване
ro Telecomandă