



Код для заказа

NCN3-F31-B3B-V1-V1

Датчик фактического положения клапана и узел управления клапаном

Характеристики

- Непосредственный монтаж на стандартном приводе
- Номинальный интервал переключений 3 мм на образце из нерж. стали V2A
- Ведомое устройство A/B с расширенными возможностями адресации для 62 ведомых узлов
- Возможность программирования направления действия
- Класс защиты IP67
- Контроль связи, отключаемый
- Контроль обрывов провода и короткого замыкания на клапане

Подключение

B3B-V1-V1-Y

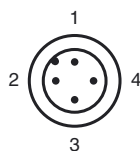
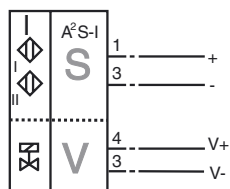

Указания по программированию

Адрес 00 предустановленный, изменяемый через задатчик шины или программирующее устройство
 Код входа-выхода D
 Идент. код ID A
 Идент. код ID1 7
 Идент. код ID2 E

Бит данных
 Бит Функция
 D0 Положение клапана (0=клапан выкл., 1=клапан вкл.)
 D1 Ошибка клапана¹⁾ (0=обрыв провода / короткое замыкание 1=без ошибок)
 D2 Переключающий выход - датчик 1²⁾ (0=подавл.; 1=не подавл.)

Размеры

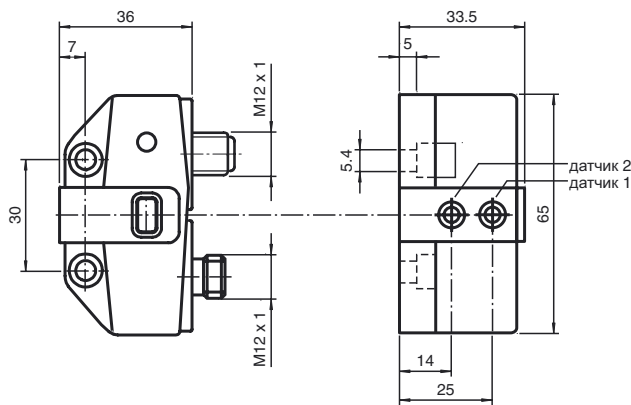

Исполнительные механизмы на чертеже не показаны

Технические данные

Общие данные

Функция переключающих элементов	программируемый
Интервал переключений s_n	3 мм
Монтаж	монтаж заподлицо
Выходная полярность	Интерфейс приводов и датчиков
Гарантированный интервал переключений	0 ... 2,43 мм
Коэффициент восстановления r_{AI}	0,5
Коэффициент восстановления r_{Cu}	0,45
Коэффициент восстановления $r_{1,4305}$	1
Понижающий коэффициент r_{SI37}	1,2
ведомый тип	Подчинённое устройство A/B
Спецификация интерфейса AS	V3.0
Необходимая спецификация образца	$\geq V2.1$

Параметры

Рабочее напряжение U_B	26,5 ... 31,9 В через систему шин интерфейса AS
Частота переключений f	0 ... 100 Гц
Ток холостого хода I_0	≤ 35 mA

Параметры функциональной безопасности

MTTF _d	842 a
Срок использования (T _M)	20 a
Степень диагностического покрытия (DC)	0 %

Индикаторы/элементы управления

Светодиод PWR - индикатор питания	Напряжение интерфейса AS; зеленый СИД
светодиод ВХОД	Коммутационное положение (вход); светодиод, желтый
светодиод ВЫХОД	Двойной светодиод желтый/красный желтый: состояние включения красный: обрыв провода / короткое замыкание

Электрические данные

Номинальное рабочее напряжение U_e	26,5 - 31,6 В из интерфейса AS
Номинальный рабочий ток I_e	100 mA

Окружающие условия

Окружающая температура	-25 ... 70 °C (-13 ... 158 °F)
------------------------	--------------------------------

Механические данные

Подключение (со стороны системы)	Штекер прибора M12 x 1, 4-полюсный
Подключение (со стороны клапана)	Приборная розетка, M12 x 1 4-контактный
Тип защиты	IP67
Материал	
Корпус	ПБТ
Примечание	Напряжение клапана ограничено макс. 26,4 В Мощность клапана макс. 2,5 Вт

Соответствие стандартам и директивам

Соответствие стандартам	
Электромагнитная совместимость	EN 50295:1999-10
Стандарты	EN 60947-5-2:2007 IEC 60947-5-2:2007

Лицензии и сертификаты

Разрешение по нормам UL	cULus Listed, General Purpose
Разрешение CSA	cCSAus Listed, General Purpose
Разрешение CCC	Для устройств с максимальным рабочим напряжением ≤ 36 В не требуется допуск, поэтому для них не предусмотрен идентификатор CCC.

Дата публикации: 2011-07-28 17:14 Дата издания: 2011-07-28 22:6325_us.xml

Общие сведения

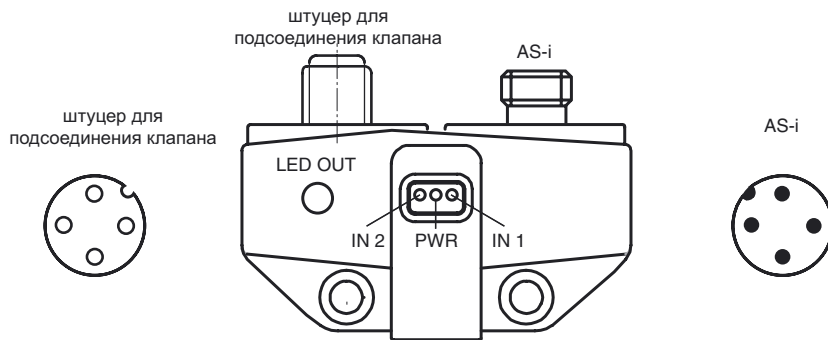

Указания по программированию

Адрес 00 предустановленный, изменяемый через задатчик шины или программирующее устройство

Код входа-выхода D
Идент. код ID A
Идент. код ID1 7
Идент. код ID2 E

Бит данных

Бит	Функция
D0	Положение клапана (0=клапан выкл., 1=клапан вкл.)
D1	Ошибка клапана ¹⁾ (0=обрыв провода / короткое замыкание 1=без ошибок)
D2	Переключающий выход - датчик 1 ²⁾ (0=подавл.; 1=не подавл.)
D3	Переключающий выход - датчик 2 ²⁾ (0=подавл.; 1=не подавл.)

Бит параметра

Бит	Функция
P0	Сторожевая схема (0=не активна; 1=активна) ³⁾
P1	Переключающий выход - датчик II ⁴⁾ (0=норм. разомкнутый; 1=норм. замкнутый)
P2	Переключающий выход - датчик I ⁴⁾ (0=норм. разомкнутый; 1=норм. замкнутый)
P3	не используется

- 1) Проверка только при клапане, приведенном в действие (D0=1)
- 2) Действительно для функции норм. замкнутого контакта (P2/P3 = 1; предустановлено), для функции норм. разомкнутого контакта (P2/P3 = 0) противоположное действие
- 3) Сторожевая схема активна: напряжение на клапане падает при ошибках интерфейса приводов и датчиков (AS) /ошибках коммуникации
- 4) Предустановка: норм. замкнутый контакт

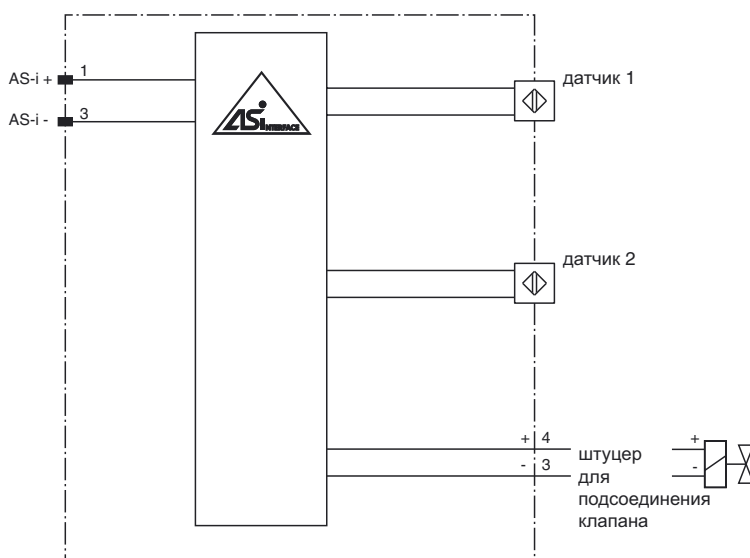

Der NCN3-F31-B3B-V1-V1 представляет собой индуктивный двойной датчик, применяемый для обратной сигнализации положения клапанов в поворотных приводах. Этот двойной датчик монтируется посредством двух винтов прямо на поворотном приводе. Дополнительные работы по юстировке не требуются.

Клапан управления подключается к гнезду M12 x 1 прямо на датчике. NCN3-F31-B3B-V1-V1 подключается с помощью резьбового соединения M12x1 к шинной линии. Таким образом можно передавать через интерфейс AS как сигнал переключения для клапана, так и сигналы датчиков. Они подпитываются прямо из шинной линии. Далее клапан контролируется на обрыв кабеля и короткое замыкание. Сигнализация ошибки производится через бит данных D1.

Датчики можно параметризовать в качестве размыкателя или замыкателя (бит параметра P1 и P2. Если на шинной линии не происходит связи, то клапан автоматически переключается в обесточенное состояние. Этот контроль связи можно отключить битом параметра P0.

Фактические состояния переключения визуализируются желтыми СИДами.