

	<b>FDBZ295</b>
en	Sealing element
de	Dichtungseinsatz
fr	Garniture d'étanchéité
es	Elemento de junta
it	Guarnizione

**en** Installation  
**de** Montage  
**fr** Montage  
**es** Montaje  
**it** Montaggio

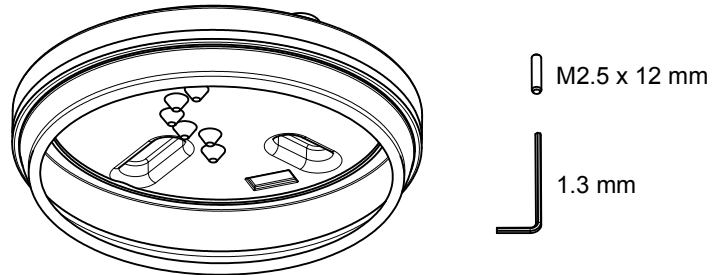

Fig. 1

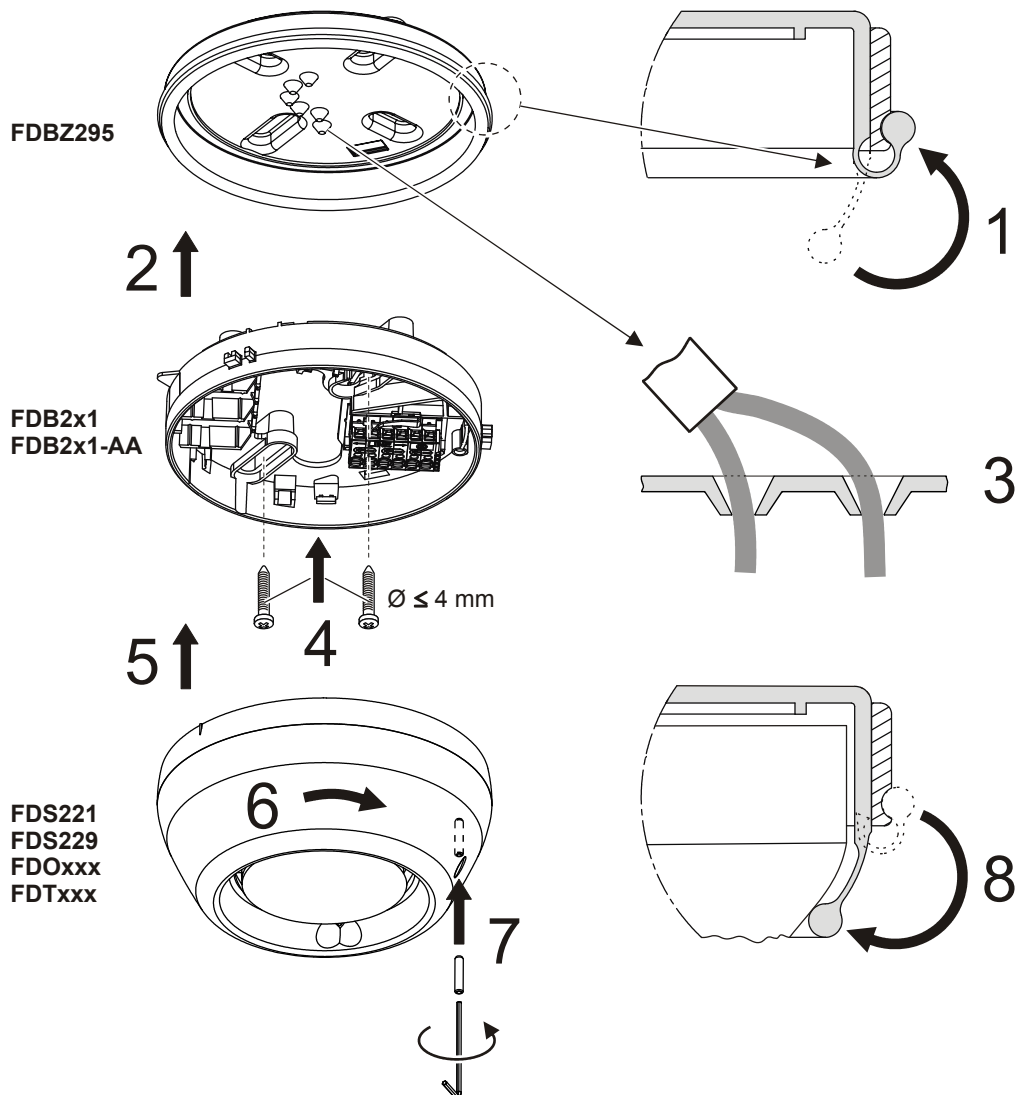

Fig. 2

**Intended use**

Sealing element FDBZ295 (Fig. 1) is used in conjunction with detector bases FDB2x1/FDB2x1-AA. The sealing element is used to protect an alarm sounder FDS221, alarm sounder beacon FDS229 or point detector FDOxxx/FDTxxx screwed into the detector base from dirt and splash water.



The sealing element cannot be used in conjunction with designation plate FDBZ291.

**Installation (Fig. 2)**

1. Fold the sealing lip back.
2. Insert the detector base into the sealing element.  
Make sure that the opening in the detector base lines up with the marking for the detector base opening on the rubber base.

**de Montage****Verwendungszweck**

Der Dichtungseinsatz FDBZ295 (Fig. 1) wird zusammen mit den Meldersockeln FDB2x1/FDB2x1-AA eingesetzt. Mit dem Dichtungseinsatz wird ein im Meldersockel eingeschraubter Alarmtongebler FDS221, Alarmtongebler mit Blitzleuchte FDS229 oder Punktmelder FDOxxx/FDTxxx gegen Schmutz und Spritzwasser geschützt.



Der Dichtungseinsatz kann nicht zusammen mit dem Melderzeichen FDBZ291 verwendet werden.

**Montage (Fig. 2)**

1. Stülpen Sie die Dichtungslippe zurück.
2. Setzen Sie den Meldersockel in den Dichtungseinsatz.  
Beachten Sie, dass die Aussparung im Meldersockel mit der Markierung für die Meldersockel-Aussparung auf dem Gummiboden übereinstimmt.

3. Push the connection wires through the rubber base from the rear.

**NOTICE****Risk of leaks**

- Cutting open with diagonal cutting pliers defeats the seal integrity!

4. Install the detector base (see instruction leaflet supplied with detector base).
5. Turn device to right to screw it into detector base.
6. Screw supplied grub screw into device until it no longer protrudes.
7. Fold folded-back sealing lip over device.



For more information, see document A6V10208546 (detector base installation).

3. Stossen Sie die Anschlussdrähte von der Rückseite durch den Gummiboden.

**HINWEIS****Risiko von Undichtigkeit**

- Beim Aufschneiden mit einem Seitenschneider ist die Dichtigkeit nicht mehr gegeben!

4. Montieren Sie den Meldersockel (siehe Beipackzettel des Meldersockels).
5. Schrauben Sie das Gerät mit einer Rechtsdrehung in den Meldersockel.
6. Schrauben Sie den beigelegten Gewindestift so tief in das Gerät ein, bis er nicht mehr vorsteht.
7. Klappen Sie die zurückgestülpte Dichtungslippe über das Gerät.



Weitere Informationen siehe Dokument A6V10208546 (Montage Meldersockel).

**Application**

La garniture d'étanchéité FDBZ295 (Fig. 1) est utilisée conjointement aux embases de détecteur FDB2x1/FDB2x1-AA. La garniture d'étanchéité permet de protéger de la saleté et des projections d'eau un diffuseur sonore FDS221, un diffuseur sonore avec indicateur activé FDS229 ou un détecteur ponctuel FDOxxx/FDTxxx vissé dans l'embase de détecteur.



La garniture d'étanchéité ne peut être utilisée conjointement avec le porte-étiquette FDBZ291.

**Montage (Fig. 2)**

1. Repliez la lèvre d'étanchéité.
2. Placez l'embase de détecteur dans la garniture d'étanchéité.  
Veuillez à ce que l'évidement dans l'embase corresponde avec le repère pour l'évidement d'embase sur le fond de caoutchouc.

3. Enfoncez les fils de raccordement par l'arrière à travers le fond de caoutchouc.

**AVIS****Risque de fuites**

- A la découpe avec une pince coupante diagonale, l'étanchéité n'est plus possible.

4. Montez l'embase de détecteur (voir la notice d'accompagnement de l'embase de détecteur).
5. Vissez l'appareil dans l'embase de détecteur en effectuant un tour vers la droite.
6. Visser la vis de fixation fournie dans l'appareil jusqu'à ce qu'elle affleure.
7. Rabattre la lèvre d'étanchéité retournée sur l'appareil.



Vous trouverez d'autres informations dans le document A6V10208546 (Installation de l'embase de détecteur).

**es Montaje****Uso previsto**

El elemento de junta FDBZ295 (Fig. 1) se utiliza en combinación con los zócalos del detector FDB2x1/FDB2x1-AA. La base aislante protege una sirena de alarma FDS221, una sirena de alarma con lámpara de destellos FDS229 o un detector puntual FDOxxx/FDTxxx, enroscados en el zócalo del detector, contra impurezas y salpicaduras de agua.



La base aislante no puede utilizarse en combinación con la placa de designación del detector FDBZ291.

**Montaje (Fig. 2)**

1. Doble el borde de la junta hacia atrás.
2. Inserte el zócalo del detector en el elemento de junta.  
Preste atención a que el orificio del zócalo del detector coincida con la marca para el orificio del zócalo del detector en la base de goma.

3. Pase los hilos de conexión desde el lado posterior por la base de goma.

**AVISO****Riesgo de pérdida de estanqueidad**

- ¡En el caso de utilizar unos alicates de corte diagonal para el corte ya no está garantizada la estanqueidad!

4. Monte el zócalo del detector (ver la hoja de instrucciones del zócalo del detector).
5. Enrosque el dispositivo con un giro a la derecha en el zócalo del detector.
6. Enrosque el tornillo prisionero adjunto en el dispositivo hasta que ya no sobresalga.
7. Sitúe la pestaña de junta aislante doblada hacia atrás sobre el dispositivo.



Para más información, ver el documento A6V10208546 (Montaje del zócalo del detector).

## it Montaggio

### Destinazione d'uso

La guarnizione FDBZ295 (Fig. 1) viene impiegata insieme alle basi del rivelatore FDB2x1/FDB2x1-AA. La guarnizione serve per proteggere contro lo sporco e gli spruzzi d'acqua una sirena d'allarme FDS221 avvitata nella base del rivelatore oppure una sirena d'allarme con lampeggiante FDS229 o un rivelatore puntiforme FDOxxx/FDTxxx.



La guarnizione non può essere utilizzata insieme alla piastra di identificazione FDBZ291.

### Montaggio (Fig. 2).

1. Rivoltare il labbro della guarnizione.
2. Inserire la base del rivelatore nella guarnizione. Assicuratevi che l'incavo nella base del rivelatore coincida con la tacca per l'incavo nella base del rivelatore sul fondo di gomma.

3. Spingere i fili di collegamento attraverso il fondo di gomma dal lato posteriore.



#### AVVISO

##### Rischio di difetti di tenuta

- In caso di taglio con una pinza a cesoia, non è più garantita la tenuta stagna!

4. Montare la base del rivelatore (vedi foglio di istruzioni della base del rivelatore).
5. Avvitare l'apparecchio con una rotazione verso destra nella base del rivelatore.
6. Avvitare la vite di bloccaggio acclusa nell'apparecchio finché non sporge più.
7. Ribaltare il labbro della guarnizione rivoltato sopra l'apparecchio.



Per ulteriori informazioni, vedere il documento A6V10208546 (montaggio della base del rivelatore).

**en** Details for ordering

**de** Bestellangaben

**fr** Détails pour passer commande

**es** Datos de pedido

**it** Dati per l'ordinazione

FDBZ295

S54319-F10-A1



**en** Sealing element

**de** Dichtungseinsatz

**fr** Garniture d'étanchéité

**es** Elemento de junta

**it** Guarnizione