

	DB721, DB722	DB720	DBS720	RS720, LP720	BA720
en	Detector base with loop contact	Detector base	Sounder base	Detector base seal, detector locking device	Base attachment
de	Meldersockel mit Schlaufkontakt	Meldersockel	Signalsockel	Meldersockel-Dichtung, Melderarretierung	Sockelzusatz
fr	Embase de détecteur avec contact de boucle	Embase de détecteur	Embase sonore	Joint d'embase de détecteur, verrou de détecteur	Accessoire d'embase
es	Zócalo del detector con contacto de lazo	Zócalo del detector	Zócalo con sirena	Junta del zócalo del detector, dispositivo de bloqueo del detector	Base de montaje
it	Base del rivelatore con contatto loop	Base del rivelatore	Base con cicalino integrato	Guarnizione della base del rivelatore, dispositivo di bloccaggio rivelatore	Supporto per base

en Installation
de Montage
fr Montage
es Montaje
it Montaggio

Required space
Platzbedarf
Encombrement
Espacio requerido
Ingombro

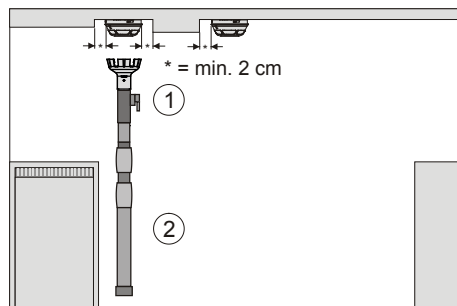

en The detectors installed must be easily accessible for service and inspection work. It must be possible to remove the detector from directly below using the detector exchanger. The detector base requires a minimum clearance of 2 cm around its sides

- 1 Detector exchanger
- 2 Telescope or extension rod

de Für Service- und Revisionsarbeiten müssen die montierten Melder gut zugänglich sein. Die Melder müssen mit dem Melderpfücker senkrecht von unten herausgenommen werden können. Der Meldersockel muss seitlich min. 2 cm Freiraum haben.

- 1 Melderpfücker
- 2 Teleskopstange oder Verlängerungsstange

fr Pour les travaux de maintenance et de révision, les détecteurs installés doivent être aisément accessibles. Les détecteurs doivent pouvoir être retirés par le bas et à la verticale avec l'échangeur de détecteur. Un espace latéral libre d'au moins 2 cm doit être prévu autour de l'embase du détecteur.

- 1 Echangeur de détecteur
- 2 Perche télescopique ou rallonge

es Los detectores montados deben ofrecer un acceso fácil para los trabajos de mantenimiento y revisión. Tiene que ser posible extraer verticalmente desde abajo los detectores por medio del extractor de detectores. El zócalo del detector debe disponer lateralmente de un espacio libre de al menos 2 cm.

- 1 Extractor de detectores
- 2 Varilla telescópica o barra de prolongación

it I rivelatori montati devono essere facilmente accessibili per interventi di assistenza e revisione. Deve essere possibile estrarre i rivelatori insieme all'estrattore rivelatori verticalmente dal basso. La base del rivelatore deve avere uno spazio libero di almeno 2 cm di lato.

- 1 Estrattore rivelatori
- 2 Asta telescopica o prolunga

Wiring the detector base
Leitungsverlegung Meldersockel
Câblage embase de détecteur
Cableado del zócalo del detector
Posa dei cavi base del rivelatore

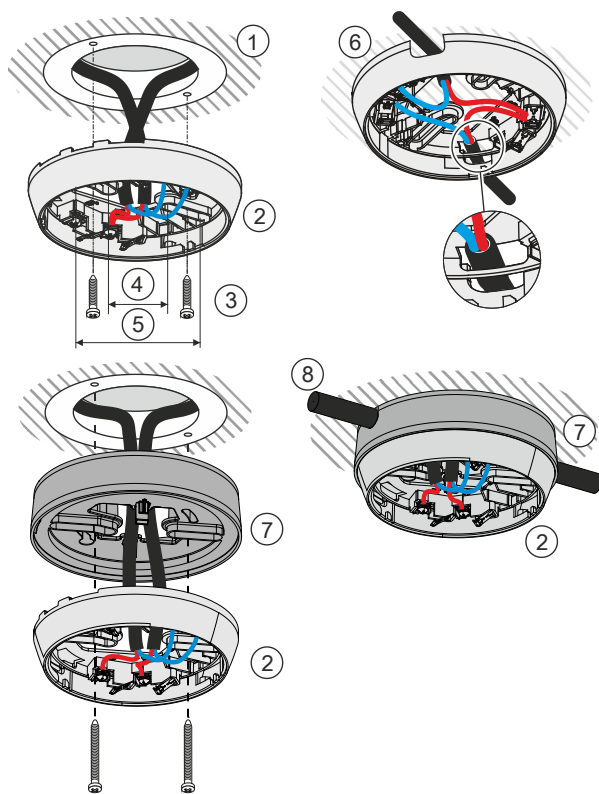

- fr**
- 1 Box ad incasso
 - 2 Base del rivelatore
 - 3 Ø max delle viti 4 mm
 - 4 Min. 40 mm
 - 5 Max. 90 mm
 - 6 Ø max del cavo montato a parete 8 mm
 - 7 Supporto per base BA720
 - 8 Ø max del cavo montato a parete 20 mm

Wiring the sounder base
Leitungsverlegung Signalsockel
Câblage embase sonore
Cableado del zócalo con sirena
Posa dei cavi base con cicalino integrato

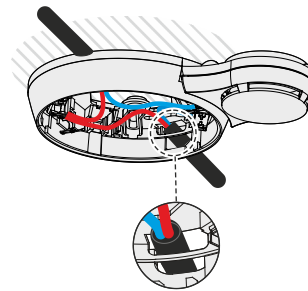

Installation in humid or wet environments
Montage in feuchter, nasser Umgebung
Montage dans un environnement humide
Montaje en entorno húmedo
Montaggio in ambienti umidi e bagnati

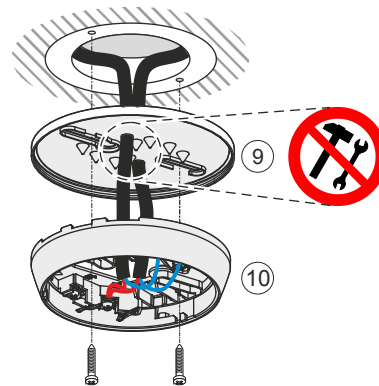

- en**
- 1 Recessed box
 - 2 Detector base
 - 3 Screws with max. Ø of 4 mm
 - 4 Min. 40 mm
 - 5 Max. 90 mm
 - 6 Surface cable max. of Ø 8 mm
 - 7 Base attachment BA720
 - 8 Surface cable max. of Ø 20 mm

- de**
- 1 Unterputzdose
 - 2 Meldersockel
 - 3 Schrauben max. Ø 4 mm
 - 4 Min. 40 mm
 - 5 Max. 90 mm
 - 6 Aufputzkabel bis max. Ø 8 mm
 - 7 Sockelzusatz BA720
 - 8 Aufputzkabel bis max. Ø 20 mm

- fr**
- 1 Boîtier encastré
 - 2 Embase de détecteur
 - 3 Vis max. Ø 4 mm
 - 4 Au moins 40 mm
 - 5 Max. 90 mm
 - 6 Câble saillant max. Ø 8 mm
 - 7 Accessoire d'embase BA720
 - 8 Câble saillant max. Ø 20 mm

- es**
- 1 Caja empotrada
 - 2 Zócalo del detector
 - 3 Tornillos máx. Ø 4 mm
 - 4 Mín. 40 mm
 - 5 Máx. 90 mm
 - 6 Cable visto hasta máx. Ø 8 mm
 - 7 Base de montaje BA720
 - 8 Cable visto hasta máx. Ø 20 mm

- en**
- 9 Detector base seal RS720 (not for DB722)
 - 10 Detector base DB72x / Sounder base DBS720

- de**
- 9 Meldersockel-Dichtung RS720 (nicht bei DB722)
 - 10 Meldersockel DB72x / Signalsockel DBS720

- fr**
- 9 Joint d'embase de détecteur RS720 (pas pour DB722)
 - 10 Embase de détecteur DB72x / Embase sonore DBS720

- es**
- 9 Junta del zócalo del detector RS720 (no en DB722)
 - 10 Zócalo del detector DB72x / Zócalo con sirena DBS720

- it**
- 9 Guarnizione della base del rivelatore RS720 (non con DB722)
 - 10 Base del rivelatore DB72x / Base con cicalino integrato DBS720

Cable entry
Kabeleinführung
Entrée de câbles
Entrada de cable
Entrata cavo

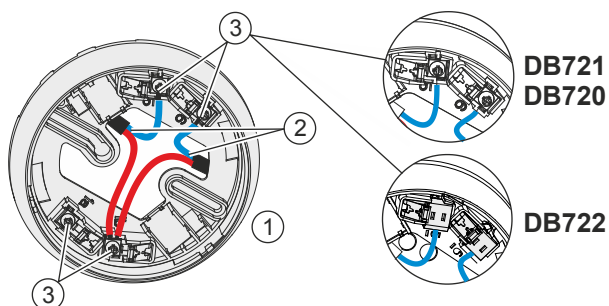

- en**
- 1 Detector base/sounder base
 - 2 The conductor loops must be placed flat in the base bottom.
 - 3 Screw terminals or spring clips

The detector bases have four screw terminals or four spring clips.

Terminal name	Connection
1a	+Connection for external alarm indicator (AI)
1b	+C-NET IN/OUT
5	-C-NET OUT/-external AI
6	-C-NET IN/-external AI

Incorrect laying of cables

i Damage to cables and difficulties when installing the detector. The cable loops must be placed flat in the base bottom. The bare length of the cables is approximately 8...10 mm.

- de**
- 1 Meldersockel/Signalsockel
 - 2 Die Leiterschlaufen müssen im Sockelboden flach anliegen
 - 3 Schraubklemmen oder Federklemmen

Die Meldersockel haben vier Schraubklemmen oder vier Federklemmen.

Klemmenbezeichnung	Anschluss
1a	+Anschluss externer Alarmindikator (AI)
1b	+C-NET IN/OUT
5	-C-NET OUT / -externer AI
6	-C-NET IN / -externer AI

Unsachgemäßes Verlegen der Kabel

i Beschädigung der Kabel und Schwierigkeiten bei der Montage des Melders! Die Kabelschlaufen müssen im Sockelboden flach anliegen! Die Abisolierlänge der Kabel beträgt ca. 8...10 mm.

- fr**
- 1 Embase de détecteur/embase sonore
 - 2 Les boucles de conducteurs doivent être à plat dans le fond de l'embase.
 - 3 Bornes à vis ou clips à ressort

Les embases de détecteur ont quatre bornes à vis ou quatre clips à ressort.

Désignation des bornes	Raccordement
1a	+Raccordement indicateur d'action externe (AI)
1b	+C-NET IN/OUT
5	-C-NET OUT / -AI externe
6	-C-NET IN / -AI externe

Pose de câble non conforme

i Endommagement des câbles et difficultés lors du montage du détecteur ! Les boucles de câble doivent être à plat dans le fond de l'embase ! La longueur de dénudage des câbles est de 8 à 10 mm.

- es**
- 1 Zócalo del detector/zócalo con sirena
 - 2 Los lazos conductores deben estar dispuestos en posición plana en la parte inferior del zócalo
 - 3 Terminales de conexión por tornillo o terminales elásticos

Los zócalos de detector tienen cuatro terminales de conexión por tornillo o cuatro terminales elásticos.

Designación del borne	Conexión
1a	+Conexión Indicador de alarma externo (IA)
1b	+C-NET IN/OUT
5	-C-NET OUT / -IA externo
6	-C-NET IN / -IA externo

Instalación incorrecta de los cables

i ¡Daños en los cables y dificultades durante el montaje del detector! ¡Los lazos de los cables deben estar dispuestos en posición plana en la parte inferior del zócalo! La longitud sin aislar de los cables es de aprox. 8...10 mm.

- it**
- 1 Base del rivelatore/base con cicalino integrato
 - 2 I loop principali devono restare a filo della base inferiore
 - 3 Morsetti a vite o clip a molla

Le basi del rivelatore possiedono quattro morsetti a vite o quattro clip a molla.

Denominazione dei morsetti	Connessione
1a	Polo positivo indicatore esterno di allarme (AI)
1b	+C-NET IN/OUT
5	-C-NET OUT / -AI esterno
6	-C-NET IN / -AI esterno

Posa impropria dei cavi

i Danneggiamento dei cavi e difficoltà nel montaggio del rivelatore! Gli avvolgimenti di cavo devono restare a filo della base inferiore! La lunghezza di spelatura dei cavi è di ca. 8...10 mm.

Auxiliary terminals
Zusatzklemmen
Terminaux auxiliaires
Terminales auxiliares
Morsetti ausiliari

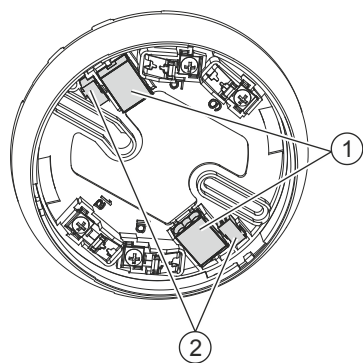

en For detector base DB72x or sounder base DBS720

- 1 Connection terminals: 1...2.5 mm²
- 2 Micro terminals: 0.28...0.5 mm²

de Für Meldersockel DB72x oder Signalsockel DBS720

- 1 Verbindungsklemmen 1...2.5 mm²
- 2 Mikroklemmen 0.28...0.5 mm²

fr Pour embase de détecteur DB72x ou embase sonore DBS720

- 1 Borniers 1...2,5 mm²
- 2 Microborniers 0,28...0,5 mm²

es Para zócalo de detector DB72x o zócalo con sirena DBS720

- 1 Terminales de conexión 1...2,5 mm²
- 2 Microterminales 0,28...0,5 mm²

it Per basi del rivelatore DB72x oppure base con cicalino integrato DBS720

- 1 Morsetti di collegamento 1...2,5 mm²
- 2 Micro morsettiere 0,28...0,5 mm²

Designation plate, detector locking device
Melderkenzeichen, Melderarretierung
Porte-étiquette, verrou de détecteur
Placa de designación del detector, dispositivo de bloqueo del detector
Piastra di identificazione, dispositivo di bloccaggio rivelatore

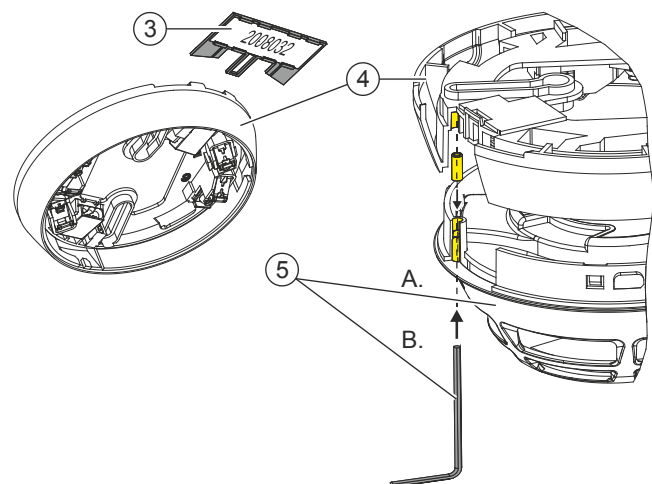

- en**
- 3 Designation plate
 - 4 Detector base
 - 5 **A.** Insert the detector in the detector base.
B. Insert the hexagonal wrench provided in the bore hole on the detector housing and tighten the grub screw.



If the detector base seal RS720 is being used, it is not possible to install the designation plate FDBZ291.

de

- 3 Melderkenzeichen
- 4 Meldersockel
- 5 **A.** Melder in Meldersockel eindrehen
B. Mit beigelegtem Sechskantschlüssel durch die Bohrung im Meldergehäuse den Gewindestift festschrauben



Bei der Verwendung der Meldersockel-Dichtung RS720 kann das Melderkenzeichen FDBZ291 nicht montiert werden.

fr

- 3 Porte-étiquette
- 4 Embase de détecteur
- 5 **A.** Vissez le détecteur dans son embase
B. Avec la clé hexagonale fournie, serrez la vis de fixation par l'orifice dans le boîtier de détecteur



Pour l'utilisation du joint d'embase de détecteur RS720, le porte-étiquette FDBZ291 ne peut pas être monté.

es

- 3 Placa de designación del detector
- 4 Zócalo del detector
- 5 **A.** Enroscar el detector en el zócalo
B. Atornillar en la carcasa del detector el tornillo prisionero a través del taladro utilizando la llave hexagonal adjunta



En el caso de utilizar la junta del zócalo del detector RS720 no podrá montarse la placa de designación del detector FDBZ291.

it

- 3 Piastra di identificazione
- 4 Base del rivelatore
- 5 **A.** Avvitare il rivelatore nella base del rivelatore
B. Con la chiave esagonale fornita in dotazione, stringere la vite di bloccaggio attraverso il foro della scatola del rivelatore.



In caso di utilizzo della guarnizione della base del rivelatore RS720 non è possibile montare la piastra di identificazione FDBZ291.

Inserting the detector
Melder einsetzen
Mettre le détecteur en place
Insertar el detector
Inserire il rivelatore

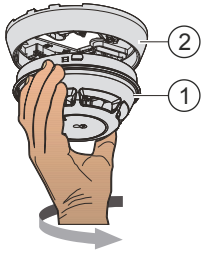

en Insert the detector (1) in the detector base DB72x (2) or sounder base DBS720, turning clockwise. You must be able to hear and feel the detector snap in.

de Drehen Sie den Melder (1) im Uhrzeigersinn in den Meldersockel DB72x (2) oder Signalsockel DBS720 ein. Der Melder muss hörbar und fühlbar einrasten.

fr Vissez le détecteur (1) dans son embase DB72x (2) ou embase sonore DBS720 dans le sens des aiguilles d'une montre. L'encliquetage du détecteur est audible et sensible.

es Enrosque el detector (1) en sentido horario en el zócalo DB72x (2) o el zócalo con sirena DBS720. El detector debe encajar de forma audible y sensible.

it Avvitare il rivelatore (1) nella base del rivelatore DB72x (2) o base con cicalino integrato DBS720 procedendo in senso orario. Il rivelatore deve scattare in posizione in modo udibile e percettibile.

Removing the detector
Melder entfernen
Retirer le détecteur
Retirar el detector
Rimuovere il rivelatore

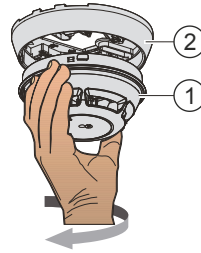

en Turn the detector (1) anticlockwise to remove it from the detector base DB72x (2) or the sounder base DBS720.

de Drehen Sie den Melder (1) gegen den Uhrzeigersinn aus dem Meldersockel DB72x (2) oder dem Signalsockel DBS720.

fr Dévissez le détecteur (1) de son embase DB72x (2) ou embase sonore DBS720 dans le sens contraire des aiguilles d'une montre.

es Desenrosque el detector (1) en sentido antihorario del zócalo DB72x (2) o del zócalo con sirena DBS720.

it Svitare il rivelatore (1) dalla base del rivelatore DB72x (2) o dalla base con cicalino integrato DBS720 ruotandolo in senso antiorario.

Connection diagram C-NET
Anschlussschema C-NET
Schéma de raccordement C-NET
Diagrama de conexión C-NET
Schema di collegamento C-NET

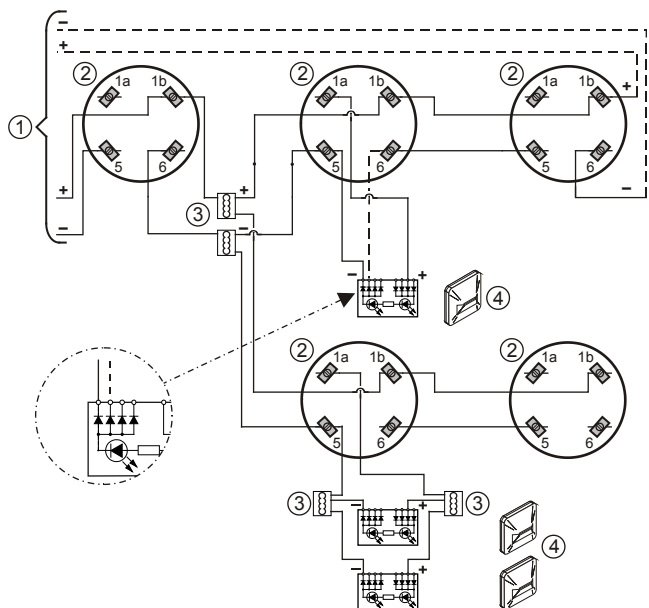

- en**
- 1 Control panel
 - 2 Detector base DB72x, sounder base DBS720
 - 3 Auxiliary terminal DBZ1190-xx
 - 4 External alarm indicator

i For more information, refer to document A6V10212047.

- de**
- 1 Zentrale
 - 2 Meldersockel DB72x, Signalsockel DBS720
 - 3 Zusatzklemme DBZ1190-xx
 - 4 Externer Alarmindikator

i Weitere Informationen siehe Dokument A6V10212047.

- fr**
- 1 Equipement de contrôle et de signalisation
 - 2 Embase de détecteur DB72x, embase sonore DBS720
 - 3 Terminal auxiliaire DBZ1190-xx
 - 4 Indicateur d'action externe

i Pour obtenir davantage d'informations, voir document A6V10212047.

- es**
- 1 Unidad de control
 - 2 Zócalo del detector DB72x, zócalo con sirena DBS720
 - 3 Terminal de auxiliar DBZ1190-xx
 - 4 Indicador de alarma externo

i Para más información, consulte el documento A6V10212047.

- it**
- 1 Pannello di comando
 - 2 Base del rivelatore DB72x, base con cicalino integrato DBS720
 - 3 Morsetto ausiliario DBZ1190-xx
 - 4 Indicatore esterno di allarme

i Per ulteriori informazioni, vedere il documento A6V10212047.

DB721

S54319-F11-A1

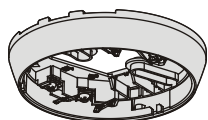
**en** Detector base with loop contact
de Meldersockel mit Schlaufkontakt
fr Embase de détecteur avec contact de boucle
es Zócalo del detector con contacto de lazo
it Base del rivelatore con contatto loop**DB722**

S54319-F19-A1

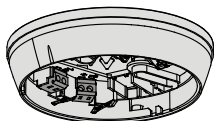
**en** Detector base
de Meldersockel
fr Embase de détecteur
es Zócalo del detector
it Base del rivelatore**BA720**

S54319-F20-A1

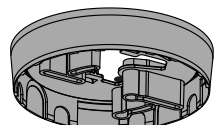
**en** Base attachment
de Sockelzusatz
fr Accessoire d'embase
es Base de montaje
it Supporto per base**DBS720**

S54319-F5-A1

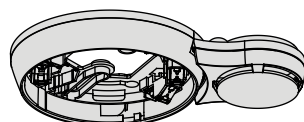
**en** Sounder base
de Signalsockel
fr Embase sonore
es Zócalo con sirena
it Base con cicalino integrato**RS720**

S54319-F8-A1

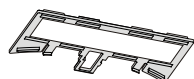

**en** Detector base seal
de Meldersockel-Dichtung
fr Joint d'embase de détecteur
es Junta del zócalo del detector
it Guarnizione della base del rivelatore**FDBZ291**

A5Q00002621

**en** Designation plate
de Melderkennzeichen
fr Porte-étiquette
es Placa de designación del detector
it Piastra di identificazione**LP720**

S54319-F9-A1

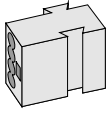
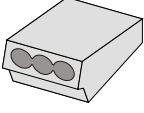
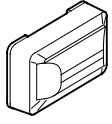
**en** Detector locking device
de Melderarretierung
fr Verrou de détecteur
es Dispositivo de bloqueo del detector
it Dispositivo di bloccaggio rivelatore

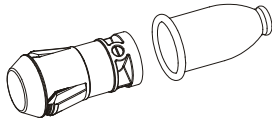
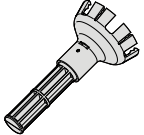
<p>DBZ1190-AA</p> 	<p>4677080001</p>	<p>en Micro terminal 0.28...0.5 mm² de Mikroklemme 0,28...0,5 mm² fr Microbornier 0,28...0,5 mm² es Microterminal 0,28...0,5 mm² it Micro morsettieria 0,28...0,5 mm²</p>
<p>DBZ1190-AB</p> 	<p>BPZ:4942340001</p>	<p>en Connection terminal 1...2.5 mm² de Verbindungsklemme 1...2,5 mm² fr Bornier 1...2,5 mm² es Terminal de conexión 1...2,5 mm² it Morsetto di collegamento 1...2,5 mm²</p>
<p>FDAI91</p> 	<p>S54370-F9-A1</p>	<p>en Alarm indicator - Door frame de Alarmindikator - Zargenversion fr Indicateur d'action - version châssis es Indicador de alarma - versión para marcos de puertas it Indicatore di allarme - versione telaio</p>
<p>FDAI92</p> 	<p>S54370-F3-A1</p>	<p>en Alarm indicator - Surface de Alarmindikator - Aufputz fr Indicateur d'action - Montage saillant es Indicador de alarma - Montaje en superficie it Indicatore di allarme - Montato a parete</p>
<p>FDAI93</p> 	<p>S54370-F5-A1</p>	<p>en Alarm indicator - Flush de Alarmindikator - Unterputz fr Indicateur d'action - Montage encastré es Indicador de alarma - Montaje empotrado it Indicatore di allarme - Montato ad incasso</p>
<p>DX791</p> 	<p>S54319-F6-A1</p>	<p>en Detector exchanger de Pflücker fr Echangeur de détecteur es Extractor detectores it Estrattore rivelatori</p>

<p>07  0786</p>	<p>DBS720</p>	<p>Siemens Switzerland Ltd; Gubelstrasse 22 CH-6301 Zug Technical data: see doc. A6V10218037</p>
<p>DBS720 - Sounder for use in fire detection and fire alarm systems installed in buildings</p>		
<p>305/2011/EU (CPR): EN 54-17 / EN 54-27 ; 2004/108/EC (EMC): EN 50130-4 / EN 61000-6-3 ; 2011/65/EU (RoHS): EN 50581</p>		
<p>Declared performance and conformity can be seen in the Declaration of Performance and the EC Declaration of Conformity, which is obtainable via the Customer Support Center: Tel. +49 89 9221-8000 or http://siemens.com/bt/download</p>		
<p>DoP No.: 0786-CPR-20780; DoC No.: CED-DBS720</p>		

Issued by
 Siemens Switzerland Ltd
 Infrastructure & Cities Sector
 Building Technologies Division
 International Headquarters
 Gubelstrasse 22
 CH-6301 Zug
 Tel. +41 41 – 724 24 24
www.siemens.com/buildingtechnologies

© 2008-2014 Siemens Switzerland Ltd
 Technical specifications and availability subject to change without notice.