



## Приводы шаровых клапанов

## GMA..9E

для клапанов VAI61..  
AC 24 V

---

**Электромоторные приводы для 3-точечного и модулирующего управления, с возвратной пружиной, встроенный кабель 0.9м.**

### Примечания

Эта документация дает общий обзор приводов. См. документацию Z4614en «Техническое устройство» для детального изучения вопросов безопасности, инжиниринга, установки и наладки.

### Применение

---

- Для 2-ходовых резьбовых шаровых клапанов DN15 до DN50
- Применяются с контроллерами с аналоговым сигналом (DC 0...10 V) или с 3-точечным регулированием
- Для установок, в которых привод должен перемещаться в нулевое положение (положение при аварии) при исчезновении питания

## Сводка типов

	GMA131.9E	GMA161.9E
Рабочее напряжение AC 24 V	X	X
Управляющий сигнал Y DC 0...10 V		X
3-точечное управление	X	
Индикатор положения U = DC 0...10 V		X

## Функции

Тип	GMA131.9E	GMA161.9E
Тип управления	3-точечное управление	Модулирующее управление
Направление поворота	Сигнал на Y1 – против час.стрелки – клапан открывается  Сигнал на Y2 – по час.стрелке – клапан закрывается	0...10V "против час.стрелки" Проток = 0 при Y = 0 V Проток = 100% при Y = 10 V
Возвратная пружина	При исчезновении питания или при отключении управляющего напряжения, пружина перемещает клапан в нулевое положение.	
Индикатор положения: Механический	Угол поворота штока привода	
Индикатор положения: Электрический		Выходное напряжение U = DC 0...10 V пропорционально положению штока привода.

## Комбинация оборудования

Привода следует применять только с 2-ходовыми клапанами Siemens:

Тип	DN	PN класс	$k_{vs}$ [м <sup>3</sup> /ч]	Документация
<b>2-ходовые клапаны VAI...</b> (регулирующие или отсечные клапаны)				
VAI61.15.. Rp 1/2"	15	PN40	1...10	N4211
VAI61.20.. Rp 3/4"	20		4...10	
VAI61.25.. Rp 1"	25		6.3...16	
VAI61.32.. Rp 1 1/4"	32		10...25	
VAI61.40.. Rp 1 1/2"	40		16...40	
VAI61.50.. Rp 2"	50		25...63	

## Примечания

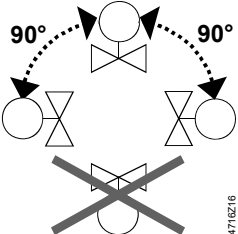
	Для детальной информации см документ N4614
<b>Установка</b>	Клапан и привод монтируются непосредственно на объекте. Специальные инструменты не требуются. Привод поставляется с инструкцией по установке 74 319 0653 0 Клапан поставляется с инструкцией по установке 74 319 0647 0
<b>Ориентация</b>	
<b>Наладка</b>	При наладке привода проверьте подключение и работу привода.
<b>⚠ Внимание</b>	<b>Перед проверкой работы привода, убедитесь, что привод установлен на клапане (см «Комбинация оборудования»).</b>

## Технические характеристики GMA..9E

<b>⚠ AC 24 V электропитание (SELV/PELV)</b>	Рабочее напряжение / Частота Электропотребление	AC 24 V ± 20 % / 50/60 Hz 5 VA / 3.5 W
<b>Функциональные характеристики</b>	Номинальный угол поворота / Макс. угол поворота Время поворота на угол 90° (работа электромотора) Время закрытия возвратной пружины (без электропитания)	90° / 95° ± 2° 90 с 15 с
<b>Управл. сигнал GMA131.9E</b>	Ток переключения (AC 24 V) для "Откр"/"Закр" (провода 6,7)	номинальный 8 mA
<b>Управл. сигнал GMA161.9E</b>	Входное напряжение U (провода 8-2)	DC 0...10 V
<b>Индикатор положения GMA161.9E</b>	Выходное напряжение U (провода 9-2) Макс. выходной ток	DC 0...10 V DC ± 1 mA
<b>Кабель</b>	Сечение Длина	0.75 мм <sup>2</sup> 0.9 м
<b>Степень защиты корпуса</b>	Степень защиты согл EN 60 529 (см монтажную инструкцию)	IP54
<b>Класс защиты</b>	Класс защиты AC 24 V	EN 60730 III
<b>Окружающая среда</b>	Работа / Транспортировка Температура Влажность (без конденсата)	EN 60721-3-3 / EN 60721-3-2 -32...+55 °C / -32...+70 °C < 95% r. h. / < 95% r. h.
<b>Стандарты и директивы</b>	Безопасность продукции: Automatic electrical controls for Household and similar use Электромагнитная совместимость (EMC): Защита Излучение CE Conformity: Electromagnetic compatibility Low voltage directive C Conformity: Australian EMC Framework Radio Interference Emission Standard	EN 60730-2-14 (Type 1) IEC/EN 61000-6-2 IEC/EN 61000-6-3 2004/108/EC 2006/95/EC Radio Communication Act 1992 AS/NZS 3548
<b>Вес</b>	Без упаковки:	1.2 кг

## Утилизация

В документах Z4614en «Техническое устройство» и Декларация о защите окружающей среды изложена исчерпывающая информация о экологической совместимости и утилизации девайса.

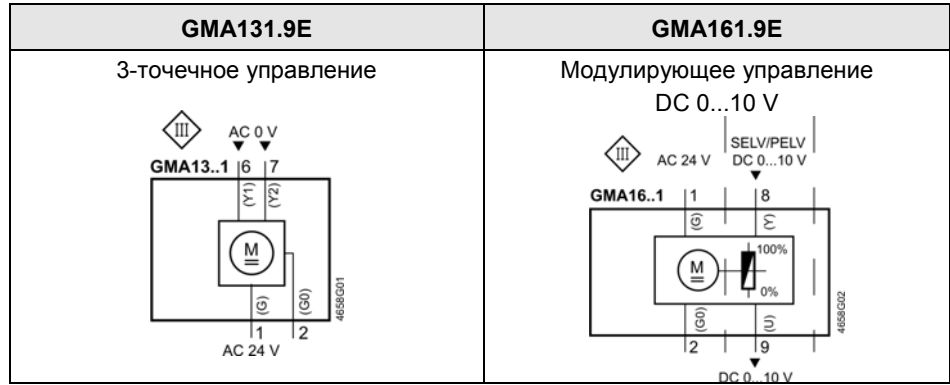

Маркировка проводов

Пин	Провод				Значение
	Код	Но.	Цвет	Аббревиат.	
Приводы AC 24 V	G	1	красный	RD	Сист.потенциал AC 24 V
	G0	2	черный	BK	Сист.нейтраль
	Y1	6	пурпурный	VT	Сигнал управ.AC 0V, против час.стрелки
	Y2	7	оранж	OG	Сигнал управ.AC 0V, по час.стрелке
	Y	8	серый	GY	Сигнал управ DC 0...10 V
	U	9	розовый	PK	Индикатор положения DC 0...10 V

Габариты

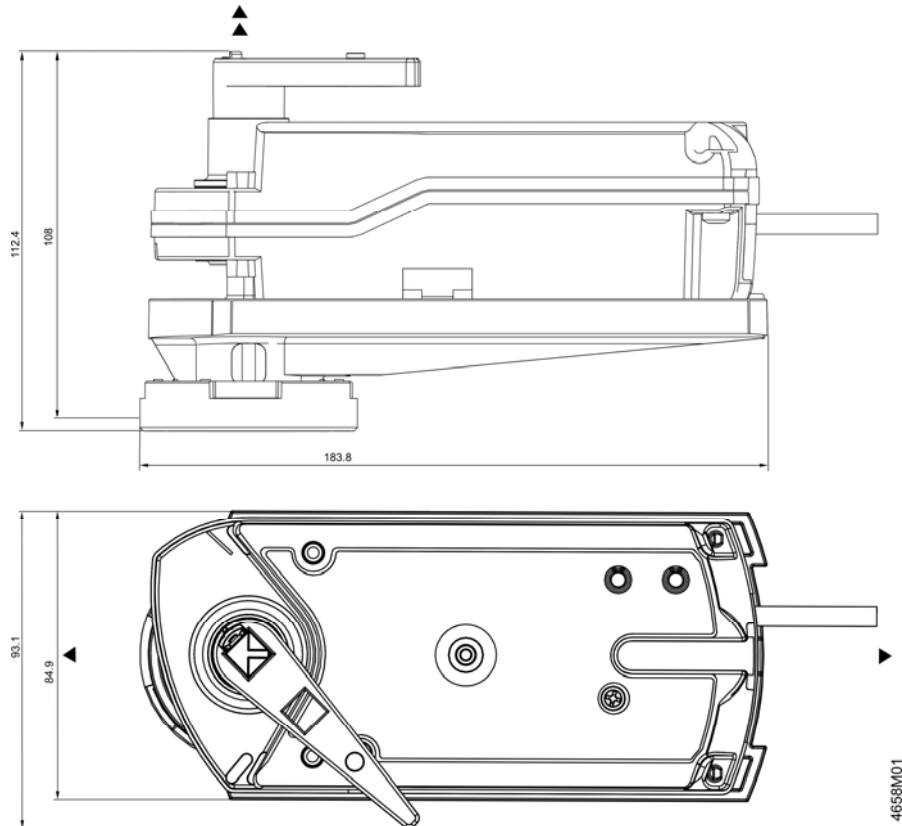

Габариты в мм

▶ = > 100 мм

▶▶ = > 200 мм

Минимальный зазор от потолка или стены  
для установки, подключения и обслуживания