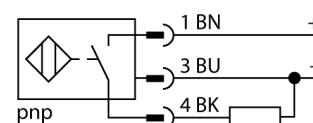
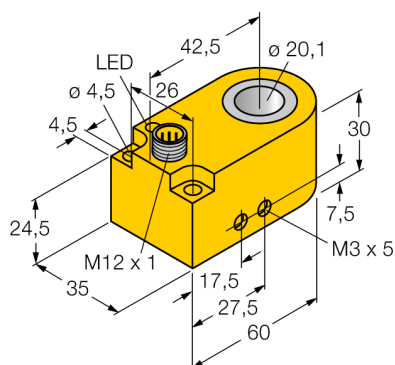
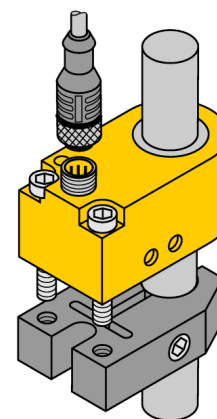

**индуктивный датчик  
Кольцевой датчик  
BI20R-W30S-AP6X-H1141**

- прямоугольный, высота 30 мм
- пластмасса, PA12-GF30
- статическая выходная характеристика
- мин. длина выходного импульса 100 мс
- 3-проводн. DC, 10...30 В DC
- нормально открытый rpp-выход
- разъем M12 x 1

**Схема подключения**

**Принцип действия**

Индуктивные датчики разработаны для бесконтактного (без износа) детектирования металлических объектов. Для этого используют высокочастотное электромагнитное АС поле, взаимодействующее с мишенью. Индуктивные кольцевые датчики генерируют это поле в LC резонансном контуре. Мишень действует как сердечник катушки.



<b>Тип</b>	BI20R-W30S-AP6X-H1141
<b>Идент. №</b>	1403231
<b>Внутренний диаметр D кольца</b>	20.1 мм
<b>Диаметр стального шара (DIN 5401)</b>	≥ 4 мм
<b>Остановка пульсации</b>	≥ 5 мс
<b>Длительность импульса на выходе</b>	100 мс ±20 %
<b>Температура окружающей среды</b>	-25...+70 °C
<b>Рабочее напряжение</b>	10... 30В =
<b>Остаточная пульсация</b>	≤ 10 % U <sub>н</sub>
<b>Номинальный постоянный рабочий ток</b>	≤ 200 мА
<b>Ток холостого хода I<sub>0</sub></b>	≤ 15 мА
<b>Остаточный ток</b>	≤ 0.1 мА
<b>Номинальное напряжение на изоляции</b>	≤ 0.5 кВ
<b>Защита от короткого замыкания</b>	да/ циклич.
<b>Падение напряжения при I<sub>0</sub></b>	≤ 1.8 В
<b>Защита от обрыва провода/ обратной полярности</b>	yes/ полн.
<b>Выходная функция</b>	3-проводн., Н.О., PNP
<b>Частота переключения</b>	0.008 кГц
<b>Конструкция</b>	кольцевой датчик, W30S
<b>Размеры</b>	60 x 35 x 30 мм
<b>Материал корпуса</b>	Пластмасса, PA12-GF30
<b>Соединение</b>	разъем, M12 x 1
<b>Тело катушки индуктивности</b>	пластмасса, POM
<b>Вибростойкость</b>	55 Гц (1 мм)
<b>Ударопрочность</b>	30 г (11 мс)
<b>Класс защиты</b>	IP67
<b>MTTF</b>	2283лет в соответствии с SN 29500-(Изд. 99) 40 °C
<b>Индикация состояния переключения</b>	светодиод желтый

**индуктивный датчик**  
**Кольцевой датчик**  
**BI20R-W30S-AP6X-H1141**

---

Расстояние D	40 мм
Расстояние W	55 мм
Расстояние S	20 мм
Расстояние G	40 мм

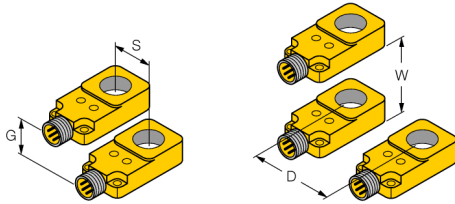

**индуктивный датчик**  
**Кольцевой датчик**  
**BI20R-W30S-AP6X-H1141**

**TURCK**

Industrial  
Automation

**Аксессуары**

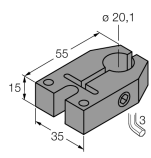
Наименование	Идент. №		Чертеж с размерами
BS-Bi20R-W30	6900401	фиксирующий зажим для непосредственного крепления на трубке или трубе, способность фиксирования 19..0.15 мм; материал: POM; включен в объем поставки 1x M4 x 30 (DIN 912-A2); 2x M4 x 35 (DIN 912-A2)	

**Установочная арматура**

Наименование	Идент. №		Чертеж с размерами
RKC4T-2/TEL	6625010	Кабельный соединитель, розетка M12, прямая, 3-конт., длина кабеля: 2 м, материал оболочки: ПВХ, черн.; сертификат cULus; возможны другие длины и материалы кабеля см. <a href="http://www.turck.com">www.turck.com</a>	