

Индуктивный датчик

нечувствителен к внешним магнитным полям

BI5-Q08-AP6X2/S34-1XOR-RS4

- прямоугольный, высота 8 мм
- верхняя активная поверхность
- металл, цинковое литье под давлением
- нечувствительность к внешним магнитным полям постоянного и переменного тока (для зон сварки)
- 3-проводн. DC, 10...30 В DC
- нормально открытый ррр-выход
- гибкий кабель (pigtail) с разъемом M12 x 1

Схема подключения

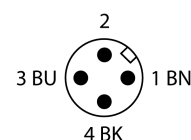
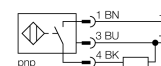

Принцип действия

Индуктивные датчики разработаны для бесконтактного (без износа) детектирования металлических объектов. Для этого используют высокочастотное электромагнитное АС поле, взаимодействующее с мишенью. Используя индуктивные датчики, данное поле генерирует при помощи резонансного контура с кольцом ферритового сердечника. Датчики магнитного поля включают специальный ферритовый стержень, который делает их нечувствительным к магнитным полям постоянного и переменного токов. Они могут применяться в сварочных приложениях.

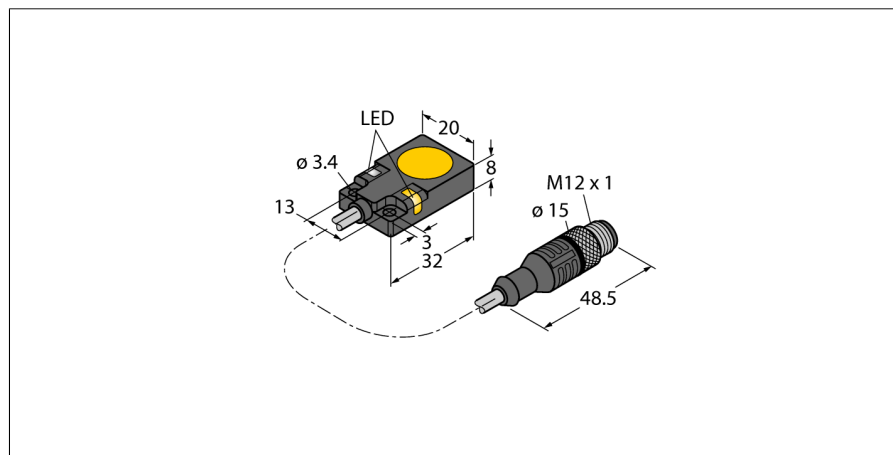

Тип	BI5-Q08-AP6X2/S34-1XOR-RS4
Идент. №	1600801
Номинальное рабочее расстояние S_n	5 мм
Условия монтажа	заподлицо
Гарантированный диапазон чувствительности	$\leq (0,81 \times S_n)$ мм
Корректировочные коэффициенты	St37 = 1; Al = 0.3; нерж. сталь = 0.7; Ms = 0.4
Повторяемость	$\leq 2\%$ полн. шкалы
Температурный дрейф	$\leq \pm 10\%$
Гистерезис	3...15 %
Температура окружающей среды	-25...+70°C
Рабочее напряжение	10... 30В =
Остаточная пульсация	$\leq 10\% U_{ss}$
Номинальный постоянный рабочий ток	≤ 200 mA
Ток холостого хода I_0	≤ 15 mA
Остаточный ток	≤ 0.1 mA
Номинальное напряжение на изоляции	≤ 0.5 kV
Защита от короткого замыкания	да/ циклич.
Падение напряжения при I_0	≤ 1.8 В
Защита от обрыва провода/ обратной полярности	yes/ полн.
Выходная функция	3-проводн., Н.О., PNP
Частота переключения	0.03 кГц
Конструкция	прямоугольный, Q08
Размеры	32 x 20 x 8 мм
Материал корпуса	Металл, GD-Zn
Материал активной поверхности	пластмасса, PA, желт.
Материал стяжной гайки	металл, CuZn, никелирован.
Соединение	Кабель с разъемом, M12 x 1
Качество кабеля	4мм, LifXX, ПВХ, 1 м
Поперечное сечение кабеля	3x0.25мм ²
Вибростойкость	55 Гц (1 мм)
Ударопрочность	30 г (11 мс)
Класс защиты	IP67
MTTF	2283лет в соответствии с SN 29500-(Изд. 99) 40 °C
Индикатор рабочего напряжения	светодиодзел.
Индикация состояния переключения	светодиод желтый

**Индуктивный датчик
нечувствителен к внешним магнитным полям
BI5-Q08-AP6X2/S34-1XOR-RS4**

Расстояние D	2 x B
Расстояние W	3 x Sn
Расстояние S	1 x B
Расстояние G	6 x Sn
<hr/>	
Ширина активной области B	20 мм

