

**светодиодный индикатор  
башенный индикатор  
CL50GRYP**

**TURCK**

Industrial  
Automation

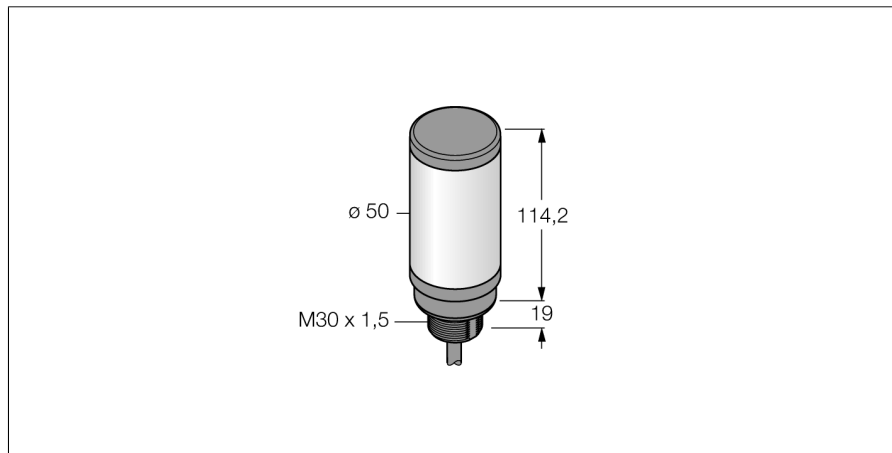

- Светодиодный башенный индикатор
- С индивидуальным управлением
- Резьба M30x1.5
- Степень защиты IP67
- Многоцветный: Зеленый (цвет 1) / Красный (цвет 2) / Желтый (Цвет 3)
- Длина кабеля 2 м
- Рабочее напряжение 18...30 В =

**Схема подключения**

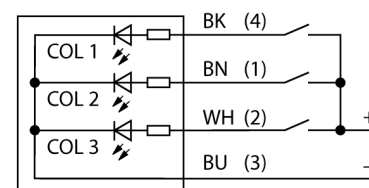

**Принцип действия**

Многоцветный/многофункциональный индикатор  
Надежный башенный светодиодный индикатор, эффективная цена, удобный монтаж  
Подсвечиваемые сегменты для помощи оператору и отображения статуса системы.  
До 3 цветов индикатора.  
Компактные устройства, не требуют доп. контроллера  
Без монтажа.

<b>Тип</b>	CL50GRYP
Идент. №	3010482
<b>Назначение</b>	Светодиодная индикаторная подсветка башенный индикатор
Рабочий режим	цилиндрический/гладкий
Корпус	Пластмасса, ABS
Материал корпуса	пластмасса, рассеянный
Window material	кабель, 4-проводн.
Соединение	2 м
Длина кабеля	ПВХ
Материал оболочки кабеля	IP67
Класс защиты	-40...+50 °C
Температура окружающей среды	Сертификация CE, UL
Approvals	
<b>Рабочее напряжение</b>	18... 30В =
Номинальный постоянный рабочий ток	≤ 100 мА
Время отклика	< 10 мс
<b>Тип источника света</b>	зел. красн. желт.

светодиодный индикатор  
 башенный индикатор  
 CL50GRYP

**TURCK**

Industrial  
Automation

**Аксессуары**

Наименование	Идент. №		Чертеж с размерами
SMB30A	3032723	Монтажный кронштейн, прямоугольный, нерж. сталь, для датчиков с резьбой 30 мм	
SMB30SC	3052521	Монтажный зажим, РВТ черн., для датчиков с резьбой 30 мм, поворотный	