

**светодиодный индикатор
башенный индикатор
CL50GRYAP**

TURCK

Industrial
Automation

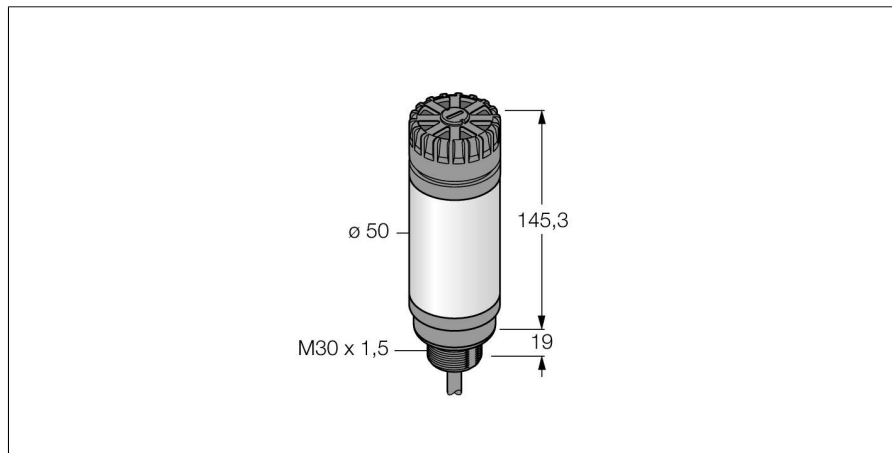

- Светодиодный индикатор со звуковым извещателем
- С индивидуальным управлением
- Внутренняя резьба M30 x 1.5
- Многоцветный: Зеленый (цвет 1) / Красный (цвет 2) / Желтый (Цвет 3)
- Кабель, 2 м
- Рабочее напряжение 10...30 В =

Схема подключения

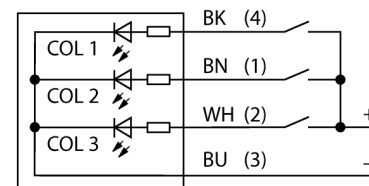

Принцип действия

Многоцветный/многофункциональный индикатор со звуковым сигналом
Надежный башенный светодиодный индикатор, эффективная цена, удобный монтаж
Подсвечиваемые сегменты для помощи оператору и отображения статуса системы.
До 3 цветов индикатора.
Компактные устройства, не требуют доп. контроллера
Без монтажа.

Тип	CL50GRYAP
Идент. №	3010491
Назначение	Индикатор
Рабочий режим	башенный индикатор
Корпус	цилиндрический/гладкий
Материал корпуса	Пластмасса, ABS
Window material	пластмасса, рассеянный
Соединение	кабель, 4-проводн.
Длина кабеля	2 м
Материал оболочки кабеля	ПВХ
Класс защиты	IP50
Температура окружающей среды	-20...+50°C
Approvals	Сертификация CE, UL
Рабочее напряжение	18... 30В =
Время отклика	< 10 мс
Тип источника света	зел. красн. желт.
Громкость	92 дБ