

**Видеосистемы**  
**Камера P3**  
**PPROMCAM1.3Q**

**TURCK**

Industrial  
Automation

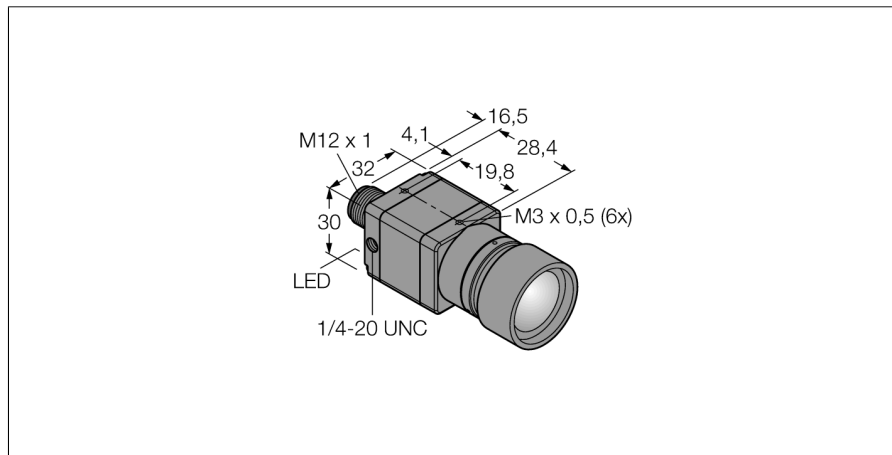

- Компактная камера (необходим отдельный контроллер типа PPROCTL)
- Степень защиты IP20
- Объективы заказываются отдельно

**Схема подключения**

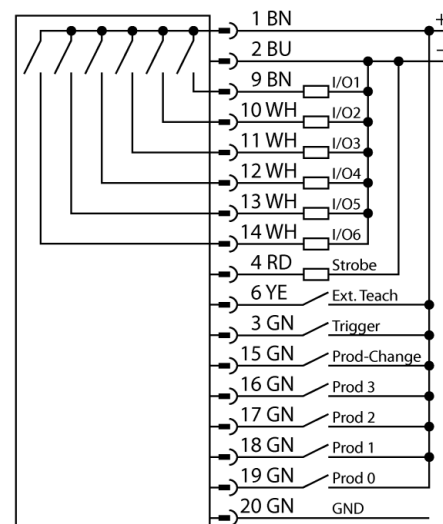

Тип	PPROMCAM1.3Q
Идент. №	3010568
<b>Размеры</b>	44.9 x 30 x 32 мм
Класс защиты	IP20
Температура окружающей среды	0...+50°C
<b>Approvals</b>	CE

**Принцип действия**

Система обработки изображения PresencePLUS PRO состоит из компактной камеры и модуля обработки изображения в отдельном контроллере. Объективы, внешн./внутренняя подсветка и соединительные кабели заказываются отдельно. Свободно распространяемое ПО и прошивки доступны для загрузки на: [www.bannerengineering.com](http://www.bannerengineering.com)

**Видеосистемы  
Камера P3  
PPROMCAM1.3Q**

**TURCK**

Industrial  
Automation

**Установочная арматура**

Наименование	Идент. №	Чертеж с размерами
PPC06	3062409	
PPC06RA	3070827	