

# Pick-to-Light

## датчик положения

### Набор световой сетки

#### PVA225P6Q

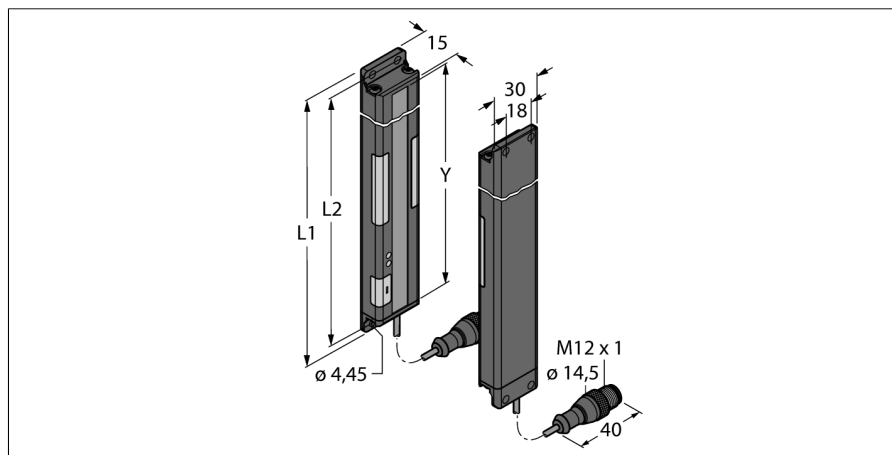

- Поле сканирования L2: 225 мм
- 10-лучевая система, шаг лучей 25 мм
- Передатчик/Приемник
- Макс. диапазон 2 м.
- Светлый/Темный режим
- Выбор частоты во избежание перекрестных помех
- Рабочее напряжение 12...30 В =
- Выход приемника: переключающий PNP
- Горит вход требования операции +24 В
- Степень защиты IP62

<b>Тип</b>	PVA225P6Q
Идент. №	3052907
<b>Назначение</b>	Pick-to-Light
Рабочий режим для подключения в каскад	световой барьер по
Корпус	прямоугольный
Размеры	15 x 30 x 266.4 мм
Материал корпуса	Металл, AL
Соединение	Кабель с разъемом, M12 x 1, 4-проводн.
электрическая версия	Постоянный ток, Н.О., PNP
Длина кабеля	2 м
Материал оболочки кабеля	ПВХ
Класс защиты	IP62
Температура окружающей среды	0...+50°C
Approvals	CE, cURus
<b>Рабочее напряжение</b>	12... 30В =
<b>Тип источника света</b>	ИК
Высота зоны детектирования с регулировкой	225 мм по

#### Схема подключения

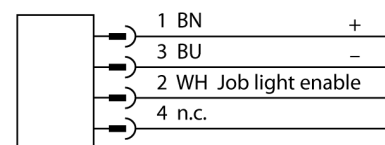
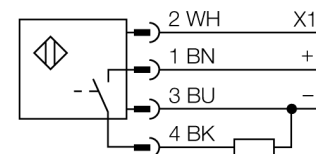

#### Принцип действия

Световая завеса используется для детектирования ошибок последовательности сборки, имеет яркую индикацию на приемнике и излучателе, направляя оператора на выполнение требуемой операции сборочной последовательности. Тем самым помогая избежать пропущенных деталей и неправильной сборки. Модуль управления рассчитывает последовательность сборки и инициирует следующий шаг после получения отклика от световой завесы. Пропуск детектируется мгновенно и отображается мигающим красным светом.

**Pick-to-Light**  
**датчик положения**  
**Набор световой сетки**  
**PVA225P6Q**

**TURCK**

Industrial  
Automation

**Аксессуары**

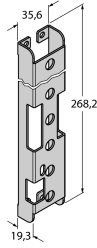
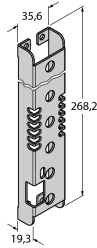
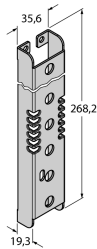
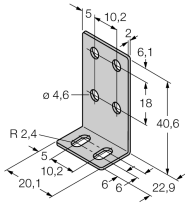
Наименование	Идент. №		Чертеж с размерами
SMBPVA10	3056809	Монтажный кронштейн для PVA225, ХК сталь, прорезь для блока переключателей	
SMBPVA10A	3062447	Монтажный кронштейн для PVA225, ХК сталь, прорезь для блока переключателей, защита от света	
SMBPVA10AB	3070806	Монтажный кронштейн для PVA225, ХК сталь, без прорези для блока переключателей, защита от света	
SMBPVA1	3056884	Монтажный зажим, нержавеющая сталь, для PVA и PVD, комплект состоит из 2 зажимов и винтов	

**Установочная арматура**

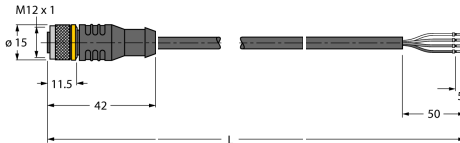
Наименование	Идент. №		Чертеж с размерами
RKC4.4T-2/TEL	6625013	Кабельный соединитель, розетка M12, прямая, 4-конт., длина кабеля: 2 м, материал оболочки: ПВХ, черн.; сертификат cULus; возможны другие длины и материалы кабеля см. <a href="http://www.turck.com">www.turck.com</a>	

**Pick-to-Light**  
**датчик положения**  
**Набор световой сетки**  
**PVA225P6Q**

**Установочная арматура**

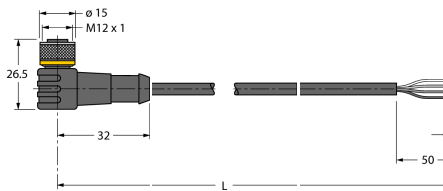
Наименование	Идент. №		Чертеж с размерами
WKC4.4T-2/TEL	6625025	Соединительный кабель, "мама" M12, угловой, 4-конт., длина кабеля: 2 м, материал оболочки: ПВХ, черн.; сертификат cULus; возможны другие длины и материалы кабеля см. <a href="http://www.turck.com">www.turck.com</a>	 <p>The drawing shows a 4-core cable with an M12 connector on one end and a terminal block on the other. Dimensions include a diameter of 15mm for the connector, a length of 32mm from the connector to the start of the cable jacket, a length of 50mm from the end of the jacket to the terminal block, and a total length L.</p>