

Pick-to-Light

датчик положения

Набор световой сетки

PVA300P6

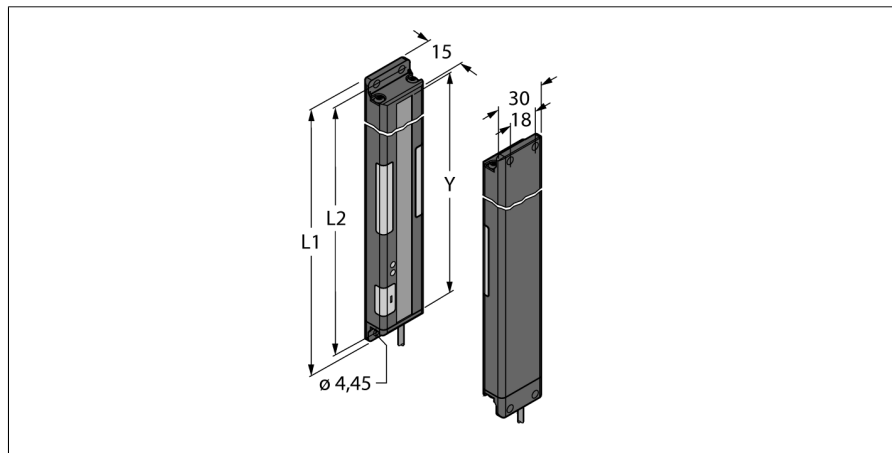

- Поле сканирования L2: 300 мм
- 13-лучевая система, шаг лучей 25 мм
- Передатчик/Приемник
- Макс. диапазон 2 м.
- Светлый/Темный режим
- Выбор частоты во избежание перекрестных помех
- Рабочее напряжение 12...30 В =
- Выход приемника: переключающий PNP
- Горит вход требования операции +24 В
- Степень защиты IP62

Тип	PVA300P6
Идент. №	3052909
Назначение	Pick-to-Light
Рабочий режим для подключения в каскад	световой барьер по
Корпус	прямоугольный
Размеры	15 x 30 x 341.4 мм
Материал корпуса	Металл, AL
Соединение	кабель, 4-проводн.
электрическая версия	Постоянный ток, PNP
Длина кабеля	2 м
Материал оболочки кабеля	ПВХ
Класс защиты	IP62
Температура окружающей среды	0...+50°C
Approvals	CE, cURus
Рабочее напряжение	12... 30В =
Тип источника света	ИК
Высота зоны детектирования с регулировкой	300 мм по

Схема подключения

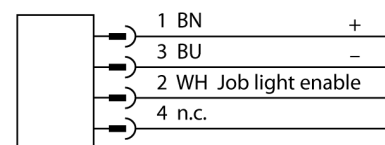
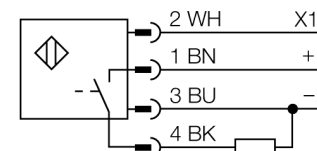

Принцип действия

Световая завеса используется для детектирования ошибок последовательности сборки, имеет яркую индикацию на приемнике и излучателе, направляя оператора на выполнение требуемой операции сборочной последовательности. Тем самым помогая избежать пропущенных деталей и неправильной сборки. Модуль управления рассчитывает последовательность сборки и инициирует следующий шаг после получения отклика от световой завесы. Пропуск детектируется мгновенно и отображается мигающим красным светом.

Pick-to-Light
датчик положения
Набор световой сетки
PVA300P6

Аксессуары

Наименование	Идент. №		Чертеж с размерами
SMBPVA13	3056810	Montagehalterung, für PVA300, kaltgewalzter Stahl, Aussparung für DIP-Schalter-Bank	
SMBPVA13A	3062448	Монтажный кронштейн для PVA300, ХК сталь, прорезь для блока переключателей, защита от света	
SMBPVA13AB	3070807	Монтажный кронштейн для PVA300, ХК сталь, без прорези для блока переключателей, защита от света	
SMBPVA1	3056884	Монтажный зажим, нержавеющая сталь, для PVA и PVD, комплект состоит из 2 зажимов и винтов	