

# Фотоэлектрический датчик диффузионный датчик QS18EP6WQ8

**TURCK**

Industrial  
Automation

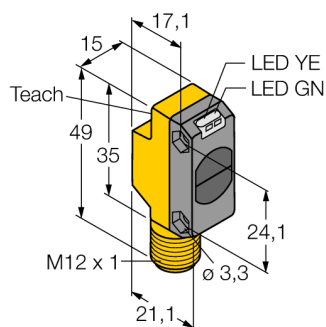

- Разъем вилка, M12 x 1; 4-конт.
- Степень защиты IP67
- Светодиод, видимый со всех сторон
- Регулировка чувствительности при помощи кнопки обучения
- Рабочее напряжение: 10...30 В =
- Переключающий выход PNP
- Светлый/Темный режим работы

## Схема подключения

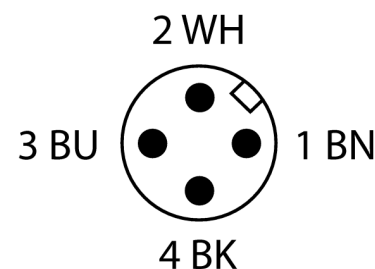
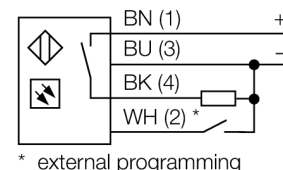

## Принцип действия

Так же как и в ретро-рефлективных датчиках, в датчиках диффузионного типа приемник и излучатель встроены в один корпус. Диффузионный датчик детектирует не прерывание луча, а его отражение от объекта. Объект детектируется в случае достаточного отражения количество света обратно к приемнику. Дистанция переключения датчика режима работы т.о. значительно зависит от отражаемой цели. Данный тип датчика специализирован для определения прозрачных объектов (диффузный датчик режима работы с или без исключением воздействия окружающей среды или датчиком режима работы).

## Запас по работоспособности

Зависимость работоспособности от расстояния

|                                    |                                |
|------------------------------------|--------------------------------|
| <b>Тип</b>                         | QS18EP6WQ8                     |
| Идент. №                           | 3071997                        |
| <b>Рабочий режим</b>               | диффузионный датчик            |
| Тип источника света                | ИК                             |
| Длина волны                        | 940 нм                         |
| Reichweite                         | 0...300 мм                     |
| Температура окружающей среды       | -20...+70 °C                   |
| <b>Рабочее напряжение</b>          | 10... 30В =                    |
| Номинальный постоянный рабочий ток | ≤ 100 мА                       |
| Ток холостого хода I <sub>0</sub>  | ≤ 35 мА                        |
| обратной полярн.                   | да                             |
| Выходная функция                   | Н.О., PNP                      |
| Частота переключения               | ≤ 833 Гц                       |
| <b>Approvals</b>                   | CE, cURus                      |
| для задач безопасности             | нет                            |
| <b>Конструкция</b>                 | прямоугольный, QS18            |
| Размеры                            | 21.1мм x 15мм x 35 мм          |
| Материал корпуса                   | Пластмасса, ABS                |
| Линза                              | пластмасса, акрил              |
| Соединение                         | разъем, M12 x 1                |
| Класс защиты                       | IP67                           |
| <b>Специальные характеристики</b>  | клавиша обучающаяся информация |
| Индикатор рабочего напряжения      | светодиод зел.                 |
| Индикация состояния переключения   | светодиод желтый               |
| Индикация ошибки                   | светодиод зел. блики           |
| Авария                             | светодиод желтый блики         |

Фотоэлектрический датчик  
диффузионный датчик  
QS18EP6WQ8

**TURCK**

Industrial  
Automation

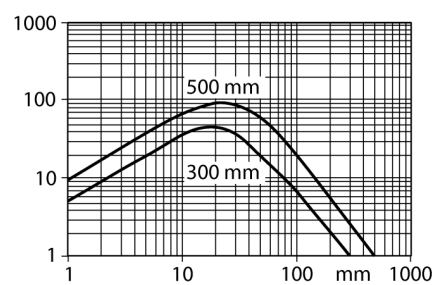

**Фотоэлектрический датчик  
диффузионный датчик  
QS18EP6WQ8**

**TURCK**

Industrial  
Automation

**Аксессуары**

| Наименование | Идент. № |  | Чертеж с размерами |
|--------------|----------|--|--------------------|
| SMB18A       | 3033200  | Крепление, нерж. сталь, для датчиков с резьбой 18 мм |                    |
| SMBQS18A     | 3069721  | Кронштейн, нерж. сталь, для резьбы 18 мм             |                    |
| SMBQS18AF    | 3067467  | Кронштейн, нерж. сталь, для резьбы 18 мм             |                    |

**Установочная арматура**

| Наименование  | Идент. № |  | Чертеж с размерами |
|---------------|----------|--|--------------------|
| RKC4.4T-2/TEL | 6625013  | Кабельный соединитель, розетка M12, прямая, 4-конт., длина кабеля: 2 м, материал оболочки: ПВХ, черн.; сертификат cULus; возможны другие длины и материалы кабеля см. <a href="http://www.turck.com">www.turck.com</a> |                    |
| WKC4.4T-2/TEL | 6625025  | Соединительный кабель, "мама" M12, угловой, 4-конт., длина кабеля: 2 м, материал оболочки: ПВХ, черн.; сертификат cULus; возможны другие длины и материалы кабеля см. <a href="http://www.turck.com">www.turck.com</a> |                    |