

**Системы машинного зрения**  
**Фоновая подсветка**  
**LEDIB300X150PW2-XQ**

**TURCK**

Industrial  
Automation

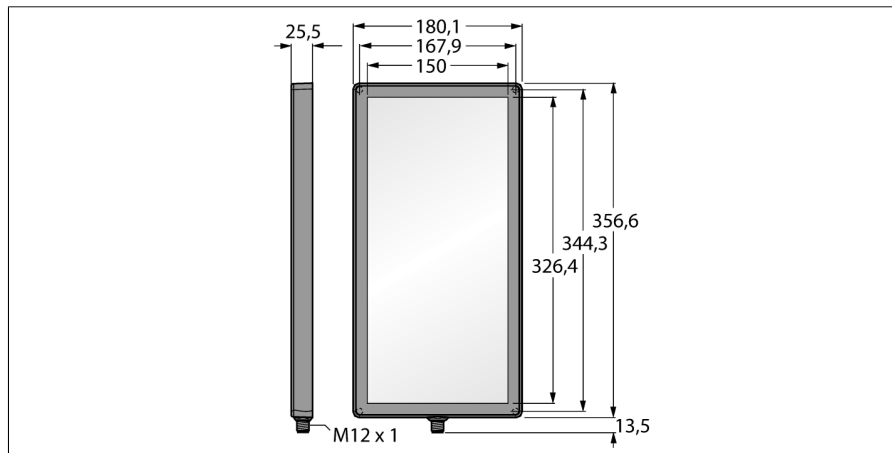

- Класс защиты: IP67
- Цвет Инфракрасный
- Источники питания: 24 В =
- "папа" M12 x 1

**Схема подключения**

	BN (1)	+
	BU (3)	-
	WH (2) strobe (+)	
	BK (4) strobe (-)	
	GY (5) active high/ active low	

**Принцип действия**

Устанавливается непосредственно за объектом, напротив датчика. Поверхности с высоким рассеиванием и переменной яркостью, более низкой интенсивностью по сравнению с другими подсветками.

<b>Тип</b>	LEDIB300X150PW2-XQ
Идент. №	3082645
<b>Назначение</b>	Промышленная обработка изображений
Рабочий режим	подсветка области
Корпус	прямоугольный
Размеры	356.5 x 180.1 x 25.5 мм
Материал корпуса	Пластмасса
Window material	пластмасса, рассеянный
Соединение	разъем, M12 x 1, 5-проводн.
Срок эксплуатации	50000 h
Класс защиты	IP67
Температура окружающей среды	0...+50°C
Approvals	Сертификация CE, cULus
<b>Рабочее напряжение</b>	24В =
Номинальный постоянный рабочий ток	≤ 2200 мА
<b>Тип источника света</b>	ИК
Длина волны	850...940nm
с регулировкой	по