

Аксессуары для полевых шин
Фланцевые соединители
FKV49

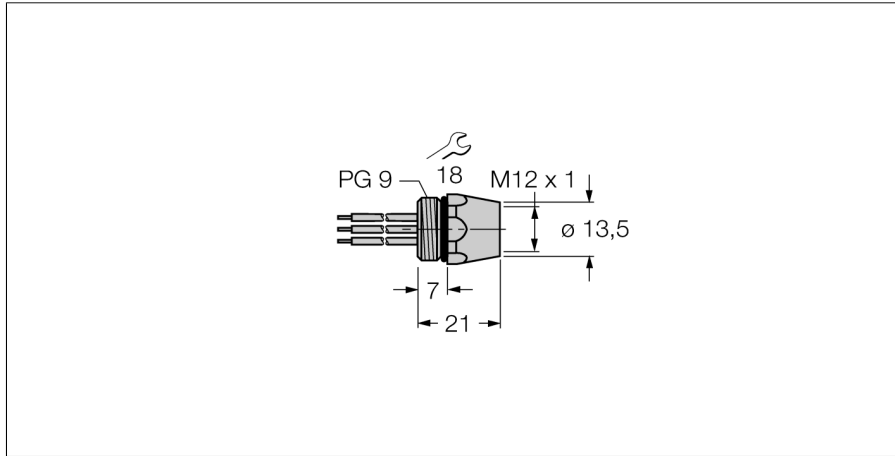

- Тип: Розетка M12
- PG 9 винч. резьба
- Фланцевый корпус из нержавеющей стали
- 4-контактн., под пайку
- Для использования в PROFIBUS-DP и FOUNDATION™ fieldbus

подключение FOUNDATION™ fieldbus

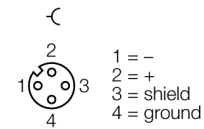

подключение PROFIBUS-PA

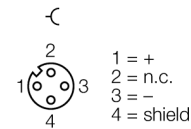

| | |
|--|--------------------------------------|
| Тип | FKV49 |
| Идент. № | 6603426 |
| Разъем А-стороннее | Фланец с выемкой, M12 x 1 |
| Количество поля | 4 |
| Контакты | металл, CuZn, золоченный |
| Подложка контактов | пластмасса, TPU, желтый |
| Фланцевый корпус | нержавеющая сталь, 1.4401 (AISI 316) |
| Уплотнитель | пластмасса, NBR |
| Резьбовое уплотнение | PG 9 |
| Тип соединения | Паяный контакт |
| Механический срок службы | > 100 Срок службы контактов |
| Степень загрязненности | 3 |
| Класс защиты | IP68, (привинчены друг к другу) |
| Электрические характеристики +20 °C | |
| Напряжение [U _{max}] | макс. 250 В |
| Допустимая нагрузка | 4 А |
| сопротивление изоляции | ≥ 10 ⁸ Ω |
| Прямое сопротивление | ≤ 5 мОм |
| температура окружающей среды | |
| в состоянии покоя | -40 ... 105°C |
| в движении..... | -40 ... 90°C |