

**Кабель Industrial Ethernet
оболочка кабеля PVC 8-полярный
RSS-843-15M**

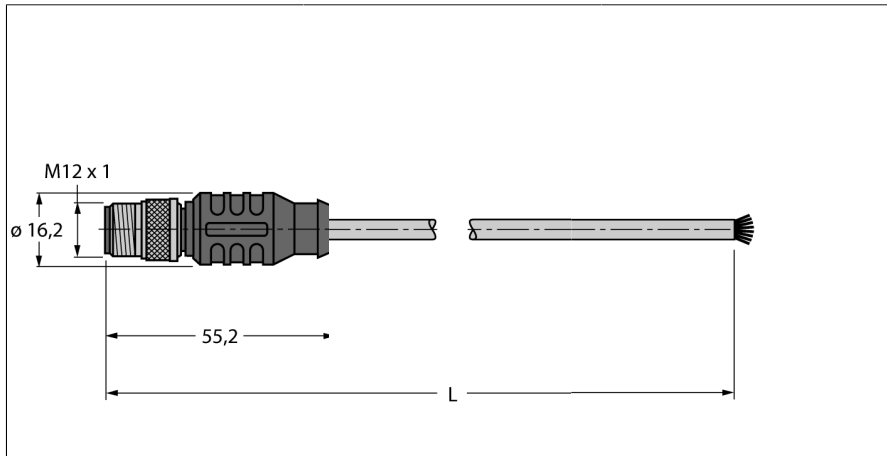

- Ethernet кабель 8 полярный, AWG 24экранированный
- материал оболочки PVC, цвет: зеленый
- диаметр оболочки 7.3 мм
- для постоянной установки
- UL approval
- Open end
- Вилка M12, прямая, 8-конт.
- Длина кабеля: 15 м

Поперечное сечение проводника

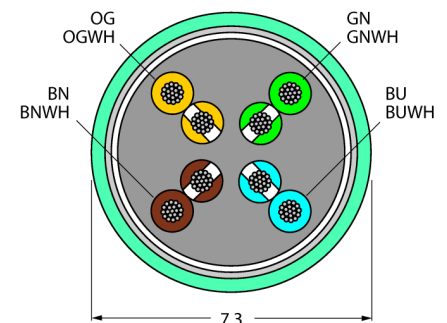

Подпись контактов

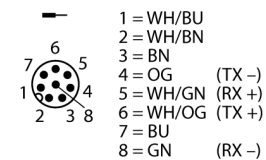

| | |
|-----------------------------------|--|
| Тип | RSS-843-15M |
| Идент. № | 6611000 |
| Разъем А-стороннее | Вилка, M12 x 1, прямой |
| Количество поля | 8 |
| Контакты | металл, CuZn, золоченный |
| Подложка контактов | пластмасса, TPU, черн. |
| Ручка | пластмасса, TPU, черн. |
| Соединительная гайка/винт | латунь, CuZn, никелированный |
| Класс защиты | IP67, только в затянутом состоянии |
| Момент затяжки | 0.8 ... 1 Нм (соблюдайте макс. значения!) |
| Механический срок службы | > 100 Срок службы контактов |
| Степень загрязненности | 3 |
| Кабель | 843 |
| Вид кабеля | Ethernet |
| Диаметр кабеля | Ø 7.3мм |
| Длина кабеля | 15 м |
| Оболочка кабеля | PVC, зеленый |
| Экран | да |
| Радиус изгиба (гибкое применение) | > 7 x Ø |
| радиус загиба | минимум 7диаметр кабеля |
| Изоляция проводников | PE |
| Ядро поперечного сечения | 8x0.21мм ² |
| Номинальный ток | 1.5 A |
| DC устойчивость (петля) | 94 /км |
| Ном. Полное сопротивление | 100 (1 MHz) Ω |
| номинальная электрическая емкость | 46 pF/m |
| Напряжение [Umax] | макс. 60 В |
| температура окружающей среды | |
| в состоянии покоя | -40 ... 80°C |
| Сертификаты | UL |
| отслеживание маршрутов | нет |
| безгалогенный | нет |
| Допустимая нагрузка | 2 A |