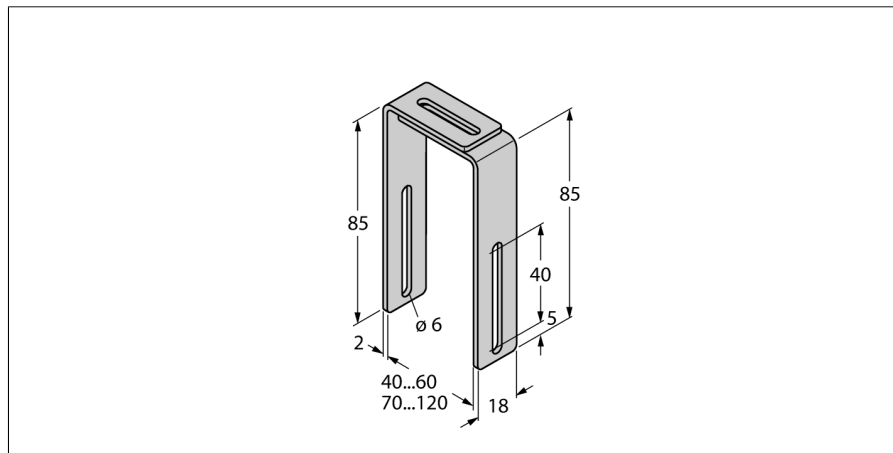

Комплектующие для монтажа MB2.1-Q25

TURCKIndustrial
Automation

- Кронштейн крепления датчиков линейного перемещения Q25L для монтажа на пневмоцилиндрах
- Для ширины цилиндра 40-60 мм
- Для ширины цилиндра 70-120 мм, см. MB2.2-Q25

Общее описание

Программа датчиков включает как индуктивные, магнитно-индуктивные, емкостные, фотоэлектрические и ультразвуковые датчики, так и датчики давления и контроля потока.

Широкий спектр комплектующих, ориентированных на практику промышленного применения, обеспечит оптимальную адаптацию к Вашей системе.

Тип	MB2.1-Q25
Идент. №	6901027
Конструкция	аксессуары для прямоугольных корпусов
В объем поставки включены:	4 шт. монтажных скоб