

Комплектующие для монтажа QM-30

TURCKIndustrial
Automation

- быстро-укрепляемый зажим-фиксатор с полной остановкой
- материал: хромированный латунный
- наружная резьба M36 x 1,5

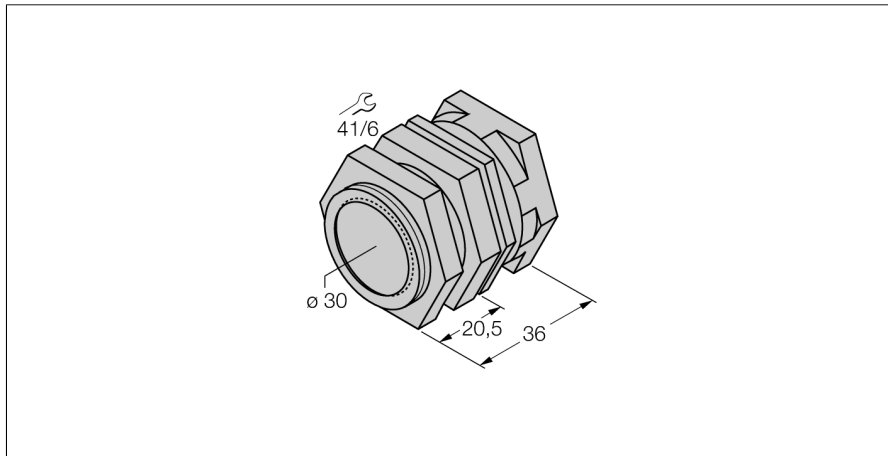
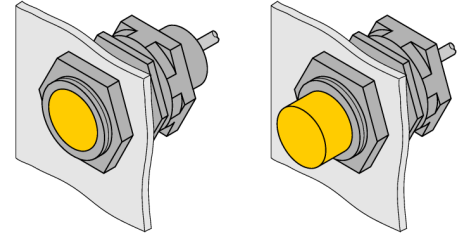

Тип	QM-30
Идент. №	6945103
Конструкция	аксессуары для цилиндров с резьбой, M30
Размеры	35 мм
Материал корпуса	Металл, CuZn, хромирован.
Макс. момент затяжки гайки	25 Нм