

## Комплектующие для монтажа QMT-30

**TURCK**Industrial  
Automation

- Зажим-фиксатор для быстрой установки; материал:
- Материал: Латунь, покрытие PTFE
- Наружная резьба M36 x 1,5

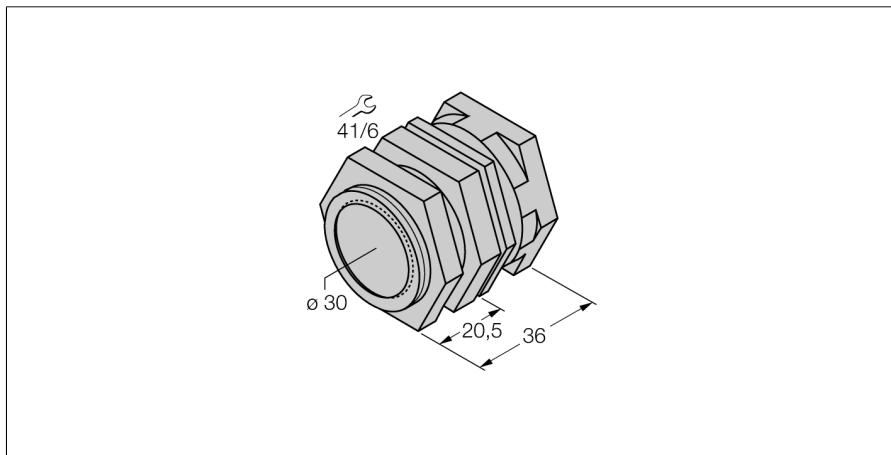
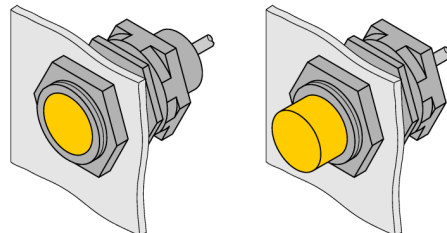

Тип	QMT-30
Идент. №	6945105
<b>Конструкция</b>	аксессуары для цилиндров с резьбой, M30
Размеры	35 мм
Материал корпуса	Металл, CuZn, Покрытие PTFE
Макс. момент затяжки гайки	25 Нм