

Манометр с трубкой Бурдона, нержавеющая сталь Для высоких давлений до 3000 бар Модель PG23HP-S

WIKА типовой лист PM 02.28



Применение

- Для жидких сред, находящихся под высоким давлением (например, вода, гидравлическое масло)
- Испытательные стенды (например, гидроагрегаты)
- Резка водяной струей
- Очистка под высоким давлением
- Создание высокого давления

Особенности

- Манометр в безопасном исполнении с жесткой разделительной перегородкой в соответствии с требованиями и условиями испытаний, оговоренными в стандарте DIN 16001 к устройствам высокого давления
- Детали, контактирующие с измеряемой средой, из нержавеющей стали 316L
- Длительный срок службы даже в условиях статического давления
- Диапазоны шкалы от 0 ... 2000 бар до 0 ... 3000 бар

Описание

Манометр с трубкой Бурдона модели PG23HP-S предназначен для эксплуатации в условиях высокого давления до 3000 бар.

К типовым применениям данного манометра относятся резка водяной струей, очистка под высоким давлением и создание испытательных стендов.

Компания WIKА производит модель PG23HP-S в безопасном исполнении по классу „S3“ в соответствии с требованиями нового стандарта для устройств высокого давления DIN 16001. Безопасная версия отличается наличием многослойного безопасного стекла, монолитной перегородки между измерительным механизмом и циферблатом и выдуваемой задней стенки корпуса. В случае неисправности оператор, находящейся перед прибором, будет в безопасности, так как возможный выброс измеряемой среды или деталей конструкции может произойти только сзади прибора.



Манометр с трубкой Бурдона модели PG23HP-S

Проверенная на деле полностью сварная конструкция обеспечивает продолжительный срок службы и постоянную герметичность.

Ударопрочность и вибростойкость может быть улучшена за счет дополнительного заполнения корпуса силиконовым маслом.

Технические характеристики

Конструкция

DIN 16001

Номинальный диаметр, мм

100, 160

Класс точности

1,6

Диапазоны шкалы

0 ... 2000 бар

0 ... 2500 бар

0 ... 3000 бар

Ограничения по давлению

Постоянное: 3/4 x диапазон измерений

Переменное: 2/3 x диапазон измерений

Кратковременное: Диапазон измерений

Допустимая температура

Окружающая среда: -40 ... +60 °C

Измеряемая среда: +200 °C максимум для приборов без гидрозаполнения
+100 °C максимум для приборов с гидрозаполнением

Влияние температуры

При отклонении температуры измерительной системы от эталонного значения (+20 °C): макс. ±0,4 %/10 K от значения полной шкалы

Пылевлагозащита

IP65 в соответствии с IEC/EN 60529

Технологическое присоединение

Нержавеющая сталь 316L

Ном. диаметр 100: Снизу (радиальное) сзади

Ном. диаметр 160: Снизу (радиальное)

■ G 1/2 B (до макс. 2500 бар)

■ 9/16 - 18 UNF (внутренняя резьба) с уплотняющим конусом 60° в соответствии с требованиями Autoclave Engineers

■ M16 x 1,5 (внутренняя резьба) с внутренним уплотняющим конусом 60°

■ 5/8 - 18 UNF (внутренняя резьба) с внутренним уплотняющим конусом 60°

■ Другие по запросу

Чувствительный элемент

Нержавеющая сталь 316L, спирального типа

Механизм

Нержавеющая сталь

Циферблат

Алюминий, белый цвет, символы черного цвета

Стрелка

Алюминий, черный цвет

Корпус

Нержавеющая сталь, с защитной перегородкой и выдаваемой задней стенкой

Смотровое стекло

Многослойное безопасное стекло

Кольцо на корпусе

Фиксирующее кольцо байонетного типа, нержавеющая сталь

Гидрозаполнение (дополнительно)

Силиконовое масло M50

Опции

- Пылевлагозащита IP66
- Крепежный фланец для монтажа на поверхности, нержавеющая сталь или полированная нержавеющая сталь
- Проушины для монтажа на поверхности сзади, нержавеющая сталь
- Показывающая стрелка с регулировкой снаружи
- Показывающая стрелка на фиксирующем кольце байонетного типа с регулировкой снаружи

Нормативные документы

Логотип	Описание	Страна
	Сертификат соответствия EU <ul style="list-style-type: none">■ Директива по оборудованию, работающему под давлением PS > 200 бар, модуль А, дополнительное оборудование, работающее под давлением	Европейский союз

Сертификаты (дополнительно)

- Протокол 2.2 в соответствии с EN 10204 (например, производство по новейшим технологиям, подтверждение качества материалов, точность индикации)
- Сертификат 3.1 в соответствии с EN 10204 (например, подтверждение качества материалов металлических деталей, имеющих контакт с измеряемой средой, точность индикации)

Нормативные документы и сертификаты приведены на веб-сайте

Размеры, мм

Стандартное исполнение

Снизу (радиальное)

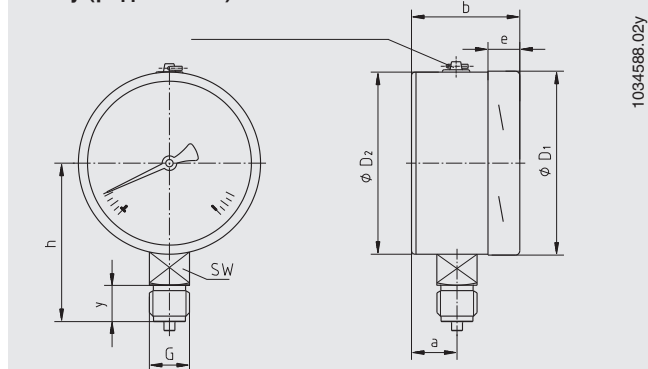

Эксцентричное осевое (сзади) (только для ном. диаметра 100)

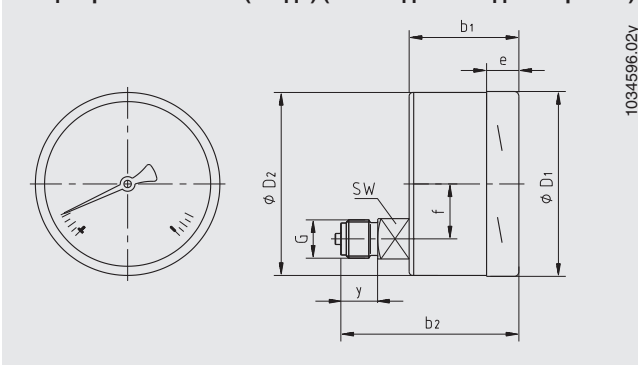

Ном. диам.	Размеры, мм												Масса, кг	
	a	b	b ₁	b ₂	D ₁	D ₂	e	f	G	h ±1	y	SW	без гидрозаполнения	с гидрозаполнением
100	25	59	59,5	93	101	99	17	30	G ½ B	87	23	22	0,65	1,08
160	27	65	-	-	161	159	17,5	-	G ½ B	118	23	22	1,30	2,34

Технологическое присоединение

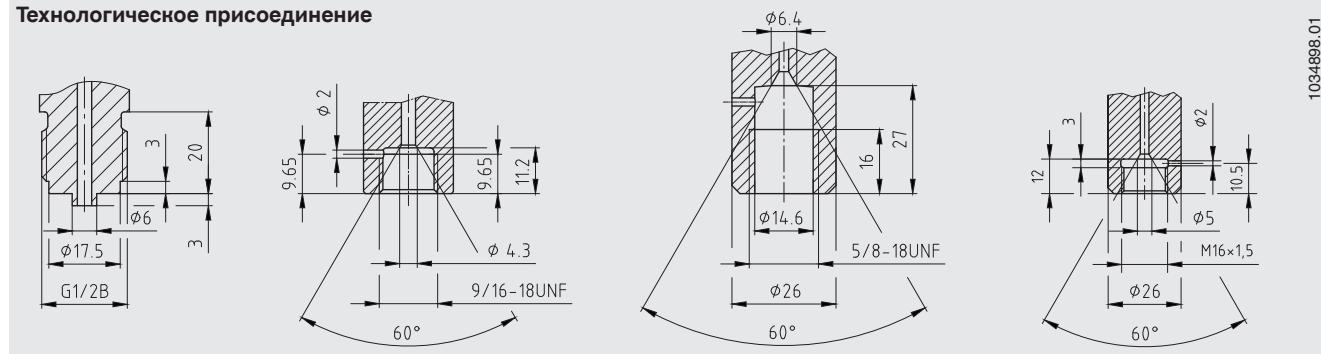

Информация для заказа

Модель / Номинальный размер / Диапазон шкалы / Технологическое присоединение / Расположение присоединения / Опции

© 10/2017 WIKA Alexander Wiegand SE & Co. KG, все права защищены.

Спецификации, приведенные в данном документе, отражают техническое состояние изделия на момент публикации данного документа.

Возможны технические изменения характеристик и материалов.



АО «ВИКА МЕРА»
 142770 Новомосковский АО,
 пос. Сосенское, д. Николо-Хованское,
 Технопарк «ИНДИГО»,
 Производственно-Административный
 Комплекс WIKAI
 Тел.: +7 (495) 789-40-90
 Факс: +7 (495) 648-01-81
 info@wika.ru · www.wika.ru